

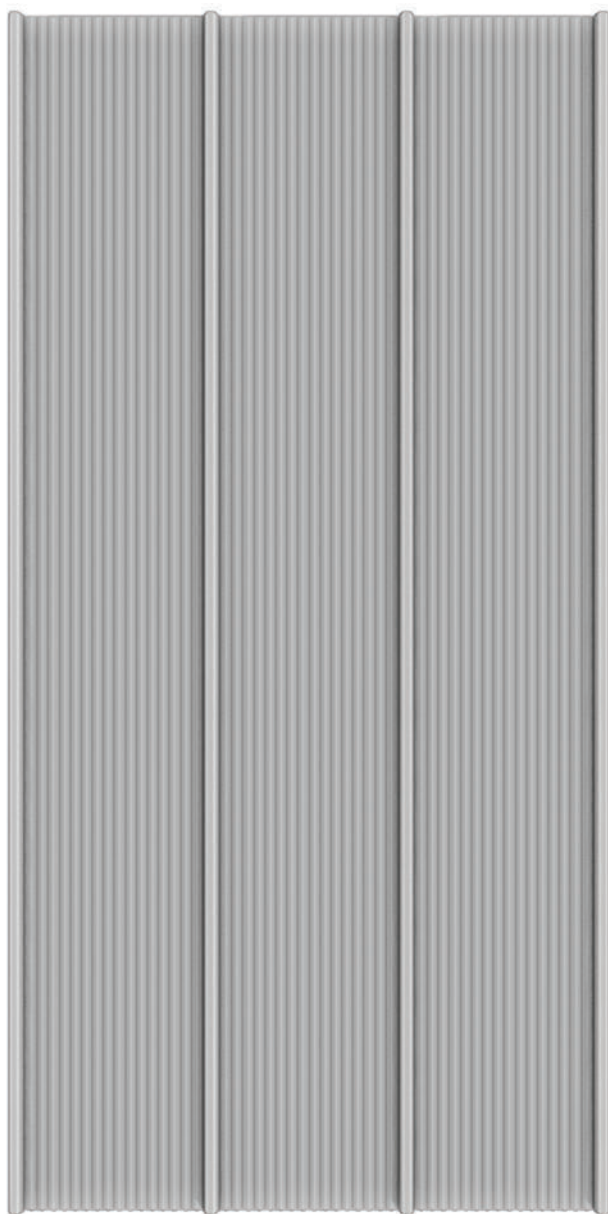

# INSTRUKCJA MONTAŻU

## BLACHY TRAPEZOWEJ TP26 SUPER

[www.pruszynski.com.pl](http://www.pruszynski.com.pl)



Parametry techniczne trapezu TP26 SUPER

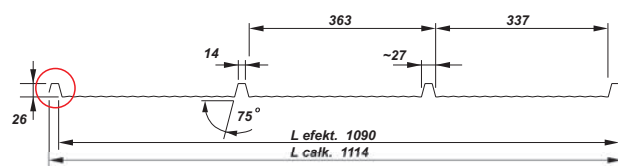

Minimalny dopuszczany kąt nachylenia połaci 6° (10%)

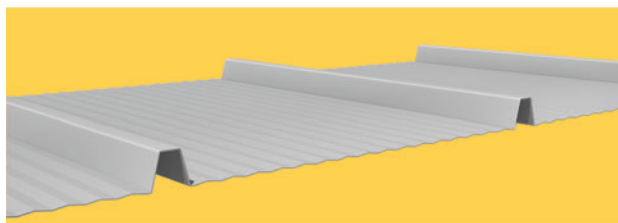

**Max. zalecana długość arkusza:**  
0,50 mm - 6 mb  
0,70 mm - 7 mb

**Min. zalecana długość arkusza:**  
0,5 mb

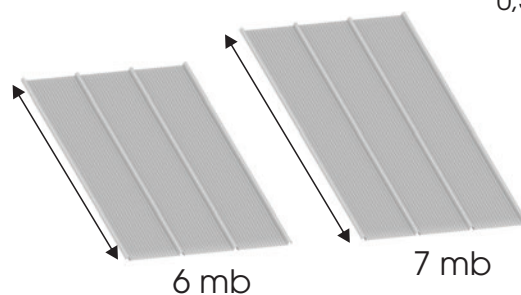

Grubość arkusza

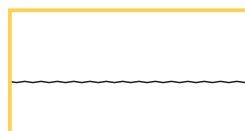

0,50 mm



0,70 mm

**Do cięcia blachy nie należy stosować szlifierki kątowej !**



Narzędzia do wykorzystania przy montażu blachy

Montaż blachy trapezowej TP26 SUPER powinien odbywać się w temperaturze nie niższej niż +5°C.

Z izolacją międzykrokwiową, membrana, kontrłaty 40 x 50 mm i łąty 40 x 50 mm \*

02.1

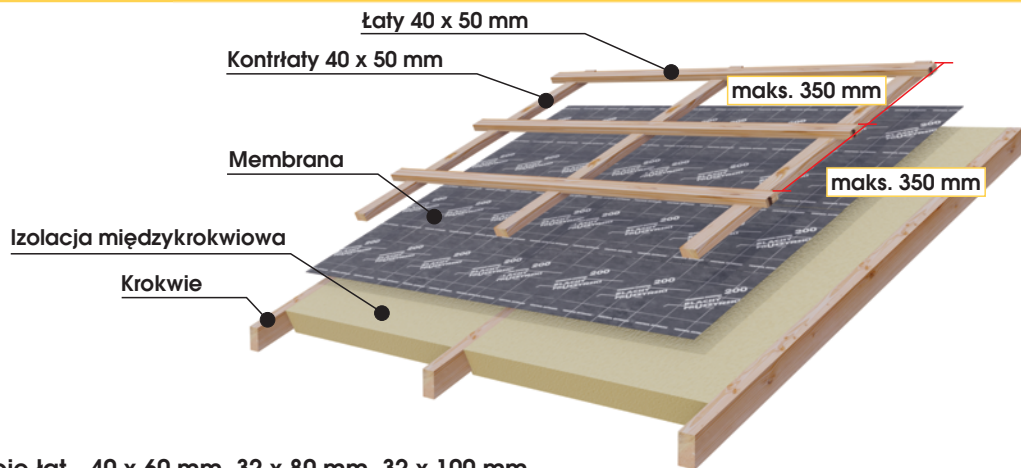

\*alternatywne przekroje łąt - 40 x 60 mm, 32 x 80 mm, 32 x 100 mm

Z izolacją międzykrokwiową, membrana, kontrłata 25 x 50 mm, pełne deskowanie lub płytowanie, papa bitumiczna, kontrłaty 40 x 50 mm i łąty 40 x 50 mm \*

02.2

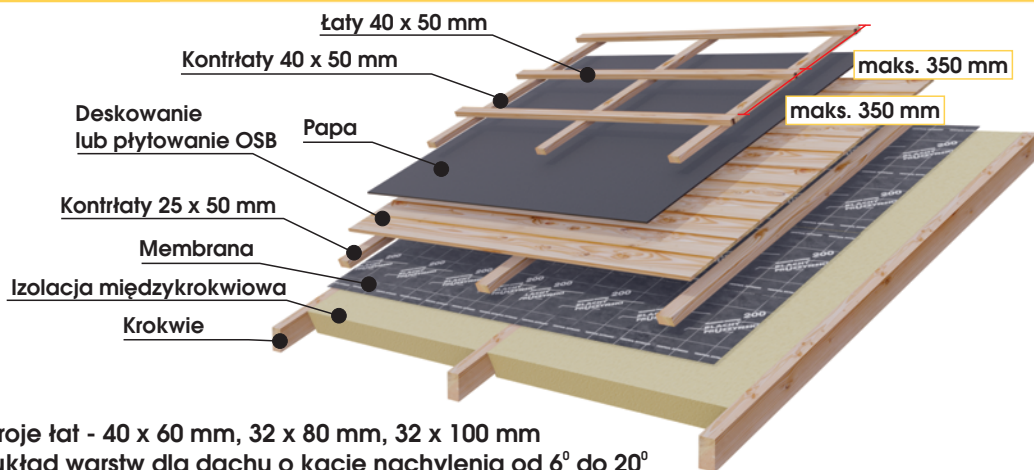

\*alternatywne przekroje łąt - 40 x 60 mm, 32 x 80 mm, 32 x 100 mm

\*\*rekomendowany układ warstw dla dachu o kącie nachylenia od 6° do 20°

Z izolacją nakrokwiową, membrana paroprzepuszczalna, kontrłaty 40 x 60 i łąty 40 x 50 mm \*

02.3

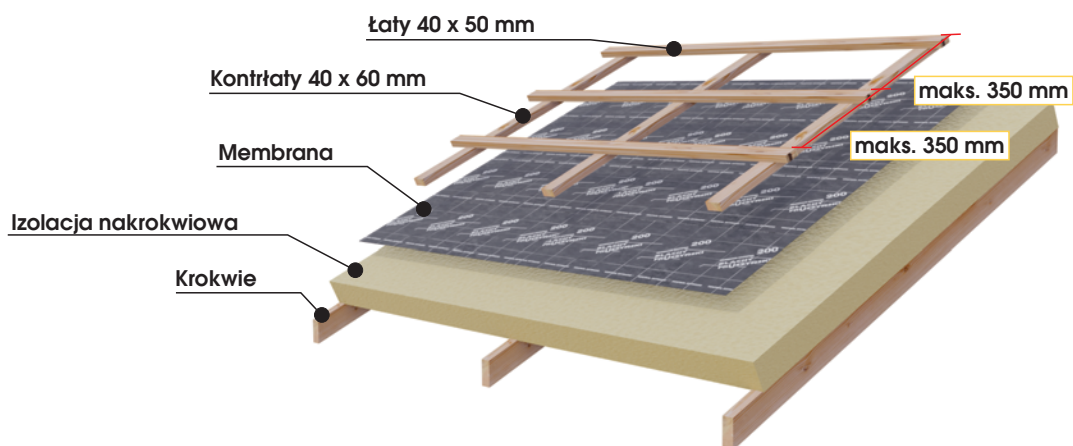

\*alternatywne przekroje łąt - 40 x 60 mm, 32 x 80 mm, 32 x 100 mm



## Pas okapowy do membrany

Wszystkie obróbki są wykonywane z blachy o grubości 0,5mm, ocynkowanej i powlekanej powłokami ochronnymi na etapie hutniczym.

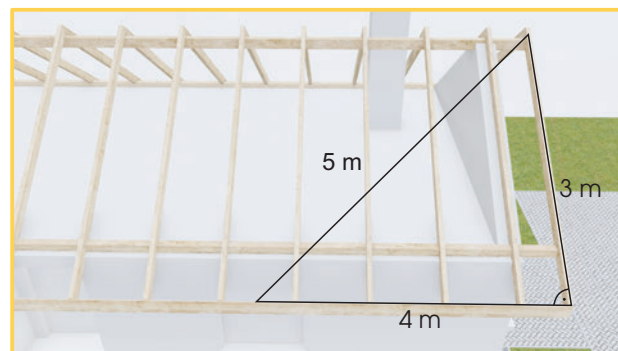
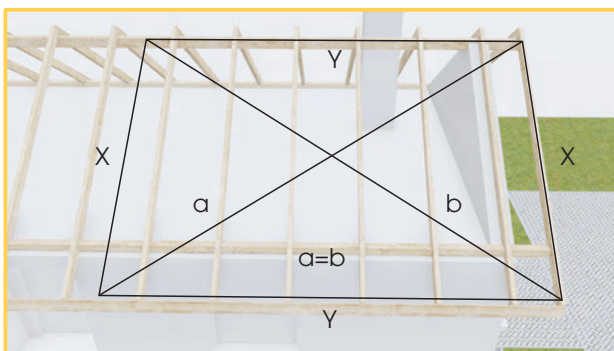
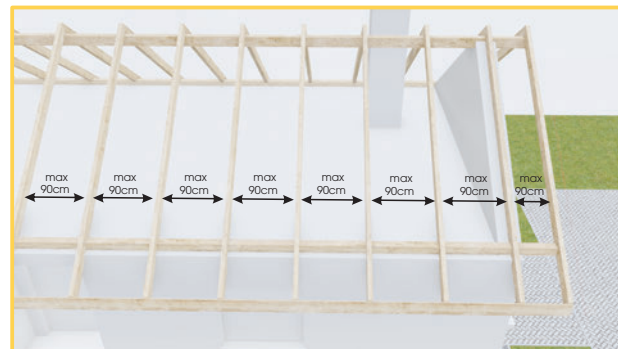

## 03.1 MONTAŻ OBRÓBKI DESKI OKAPOWEJ



## Pas podrynnowy

Pas PODRYNNOWY należy do obróbek okapowych, umieszczanych wzdłuż dolnej krawędzi dachu (okapu). Montowany do deski doczołowej. Wykonany z blachy ocynkowanej, 0,5mm pokrytej powłoką ochronną.

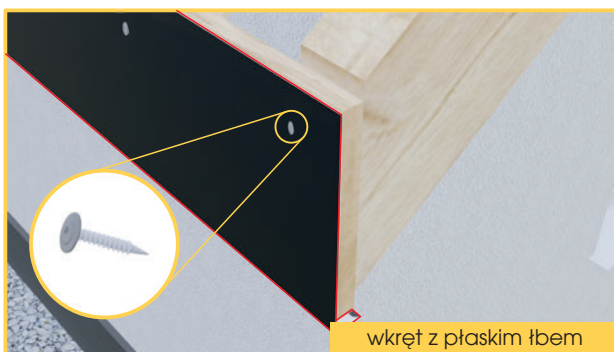

wkręt z płaskim łbem

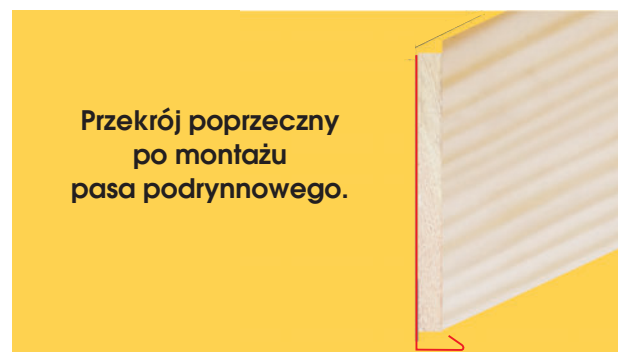

Przekrój poprzeczny po montażu pasa podrynnowego.

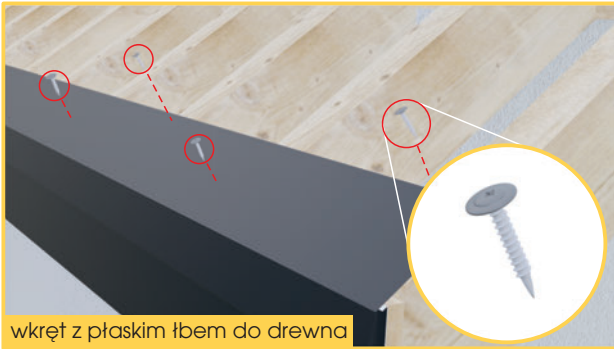
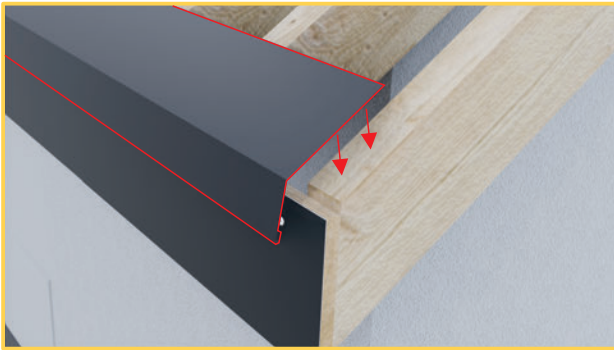

wkręt z płaskim łbem do drewna

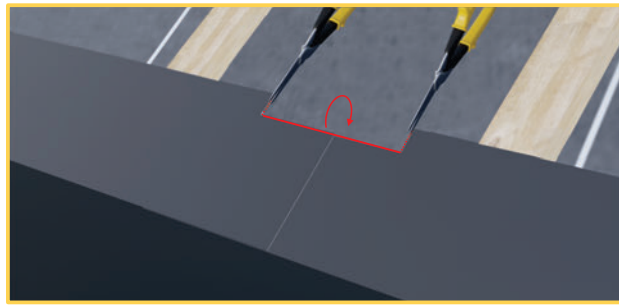
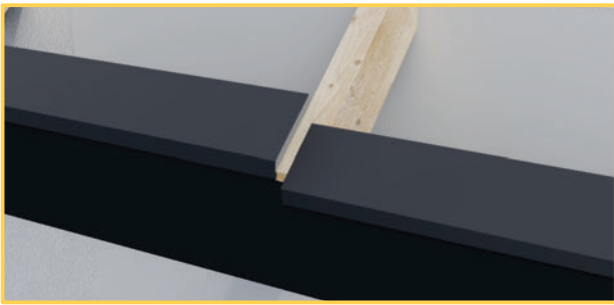

## MONTAŻ MEMBRANY PAROPRZEPUSZCZALNEJ, UKŁADANIE PODKONSTRUKCJI

04

### OKLEJANIE OKAPU TAŚMĄ

04.1

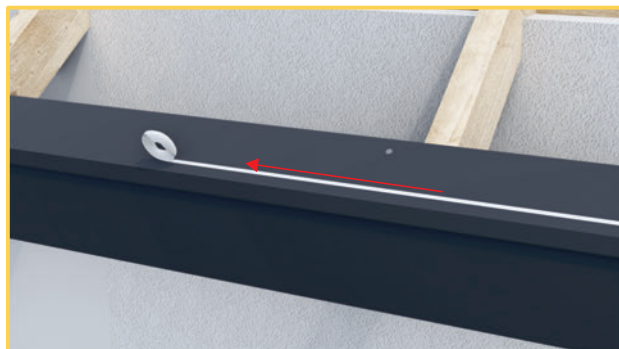

Przed montażem warstwy wstępnego krycia należy zamontować kontrłaty wzdłuż linii kosza z zachowaniem min. 100 mm odstępu, następnie zamontować pasek membrany tak by zabezpieczyć kosz i zamontowane wzdłużnie kontrłaty.

## 04.2 UKŁADANIE MEMBRANY NA KOSZU

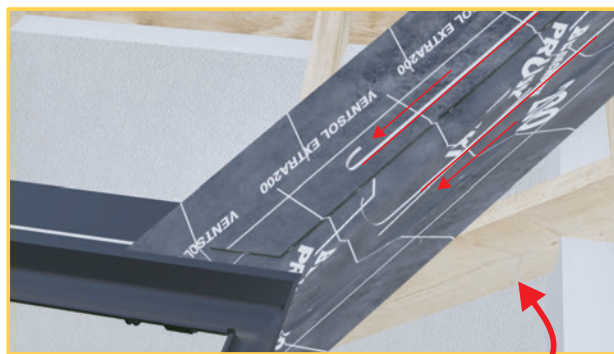
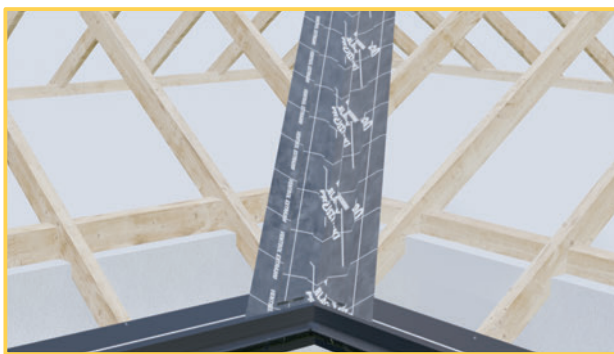

Na membranę naklejamy taśmę dwustronną, do której przyklejamy membranę pokrywającą płaszczyznę dachu.

Membrana w kalenicy - zakład zawinięty na drugą stronę.

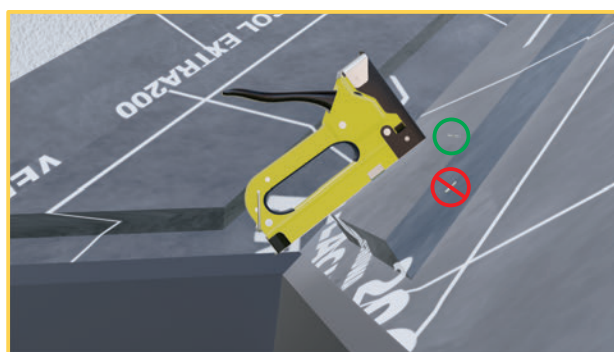

Membranę układamy na potaci pozostawiając na szczycie **15 cm** do zawinięcia na kontrłatę. Membranę w okapie przyklejamy do taśmy dwustronnej i przybijamy do krokwi za pomocą **zszywek**.

## 04.3 UKŁADANIE MEMBRANY

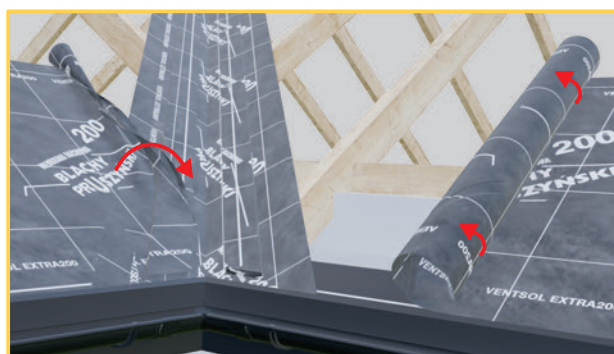
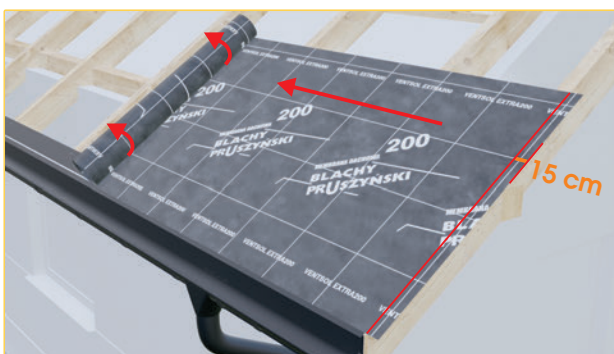

## 04.4 PODKLEJANIE KONTRŁAT





wkręt do drewna



Kontrłaty przy koszu należy obciąć tak, aby między nimi a deską pozostało 5 do 20 cm przestrzeni. Umożliwi to swobodny przepływ skroplin w dół do rynny.

## MONTAŻ ŁAT 04.5

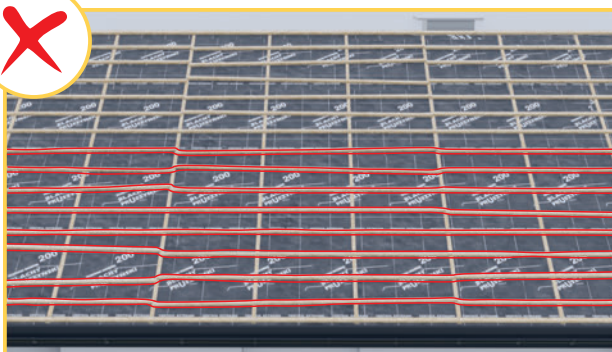

Prawidłowa niwelacja podkonstrukcji z łat i kontrłat drewnianych, zachowanie kątów prostych połaci i linii prostych wpływa na walory estetyczne połaci oraz stabilność i szczelność połączeń.  
**Pamiętaj: zadбай o równą płaszczyznę połaci!**

Drewno typu KVH lub strugane suszone klasy C24

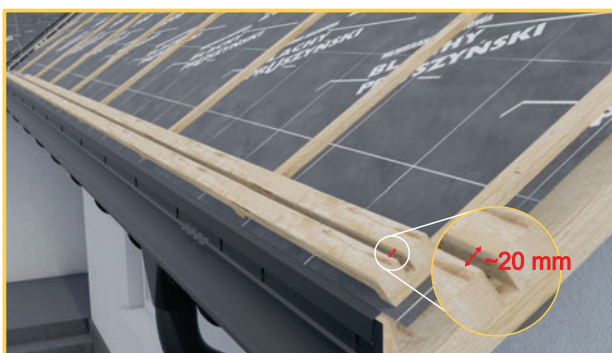
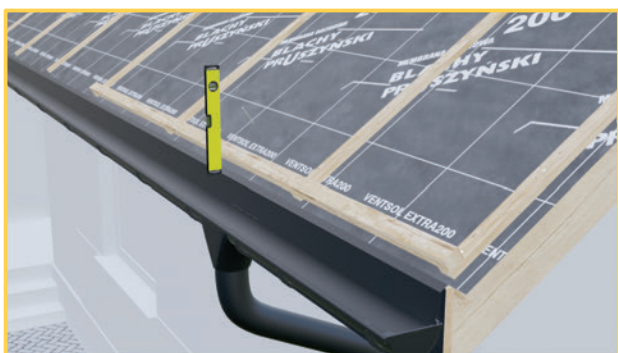

Pierwszą łatę należy zamocować w taki sposób by nie wystawała poza płaszczyznę pionową deski czołowej.

W odległości około 20 mm od pierwszej łaty, montujemy kolejną, która pozwala na stabilne umocowanie pasa nadrynnowego i haków do montażu systemu rynnowego.



Kolejne łaty należy przymocować za pomocą wkrętów lub gwoździ w odległości 350 mm od siebie mierząc od tych samych krawędzi.

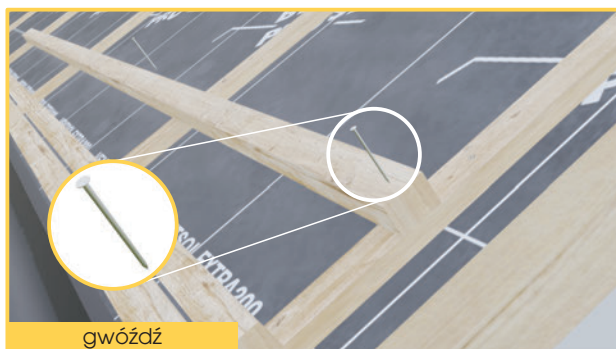

gwóźdź



min. 150 mm

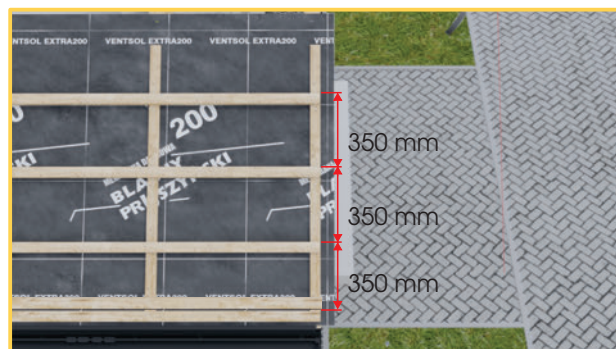

350 mm

350 mm

350 mm

Maksymalna odległość łąt to 350 mm mierzone od tych samych krawędzi.

\*pamiętaj im kąt nachylenia dachu niższy tym rozstaw łąt powinien być mniejszy!

## 04.6 FOLIOWANIE KALENICY SKOŚNEJ



min. 150 mm

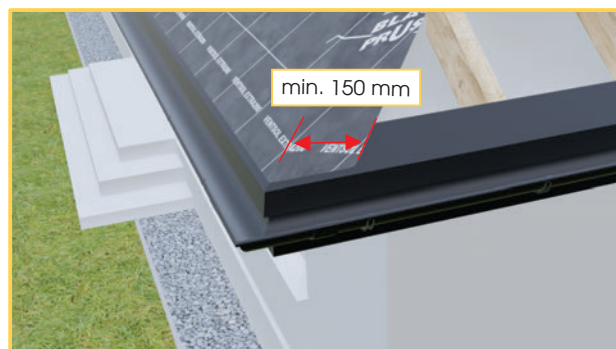

min. 150 mm



taśma dwustronna



Membranę montowaną od drugiej strony kalenicy przyklejamy na wcześniej zamontowaną membranę za pomocą taśmy dwustronnej z zakładem min. 15 cm.



### MONTAŻ RYNIEN

Odbywa się przed montażem blachy trapezowej. Powinien być przeprowadzony według zaleceń producenta systemu rynnowego.

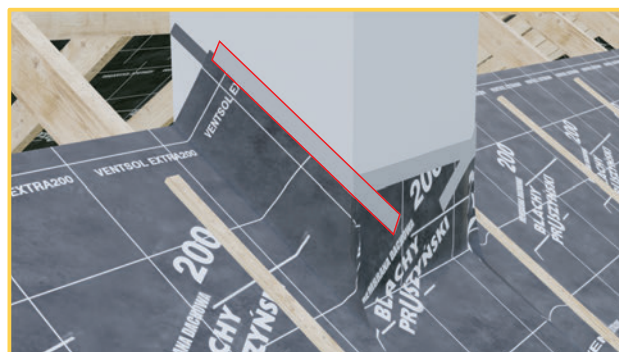
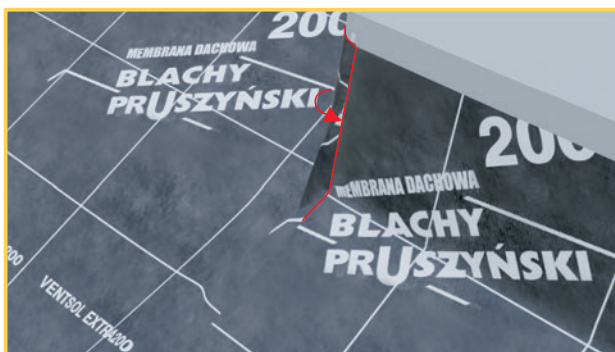
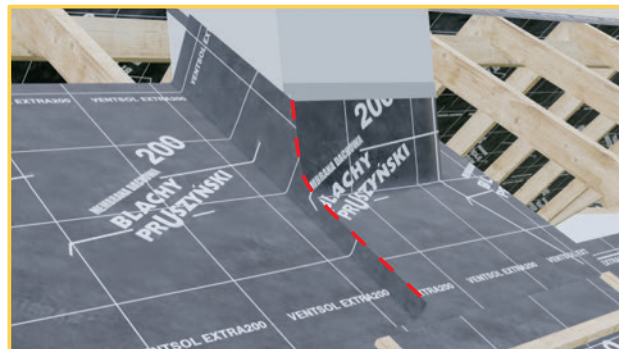
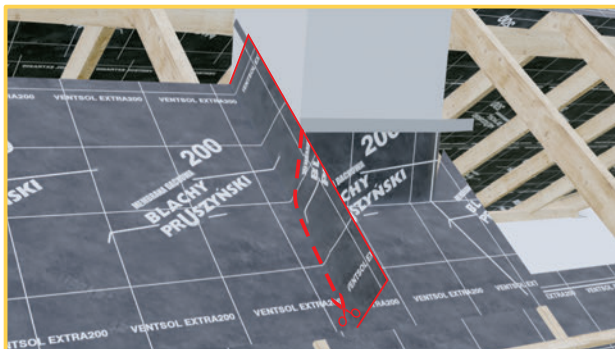
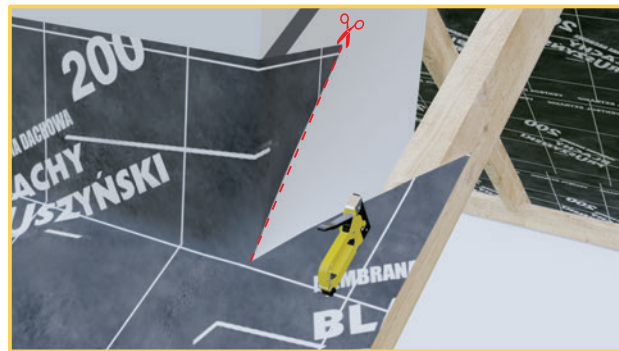
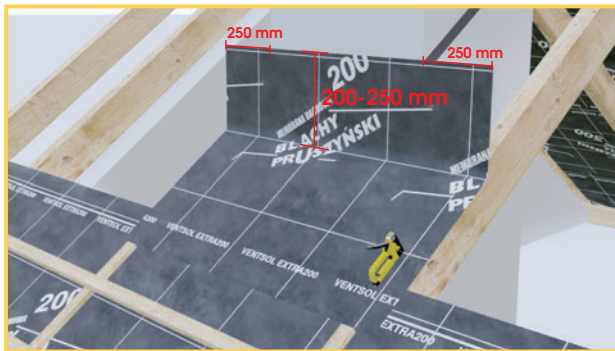
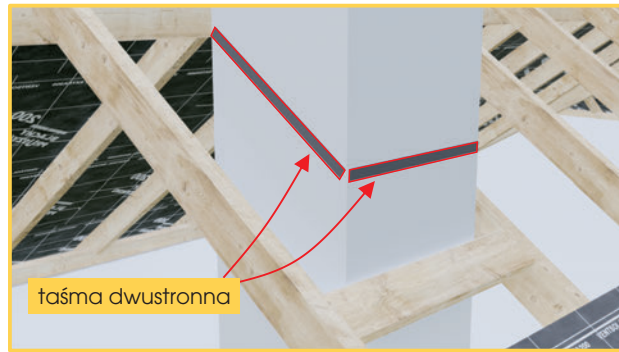

Membranę dodatkowo przyklejamy u góry do kominia przy pomocy taśmy jednostronnej. Poprawi to szczelność połączenia.



## 04.8 FOLIOWANIE TYŁU KOMINA

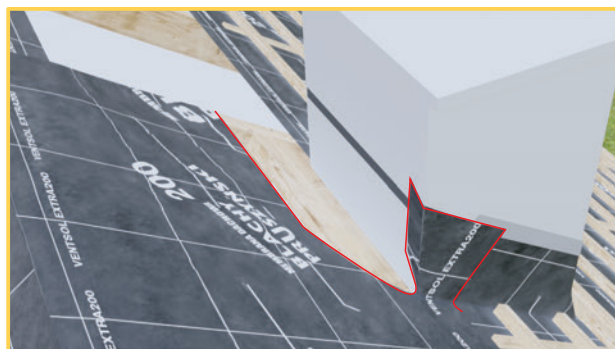
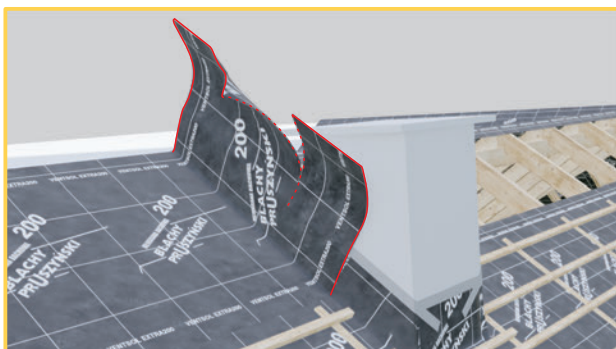

Część membrany, która będzie przyklejona do komina, skracamy. Następnie rozcinamy, jak na grafice, aby pozostała część można było ułożyć na krokwiach i przybić zszywkami.



Membrana zakładana od drugiej strony komina także powinna mieć zapas, aby sięgała do kolejnej krokwi za kominem. Membrany powinny zachodzić na siebie.

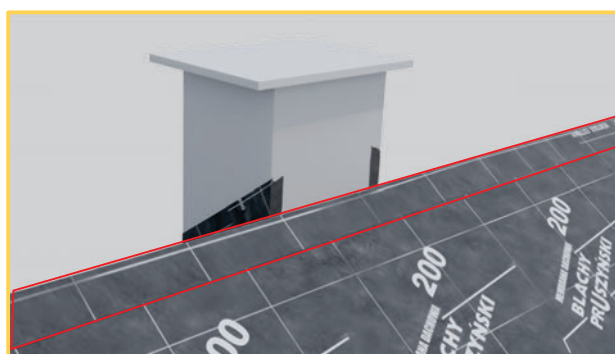
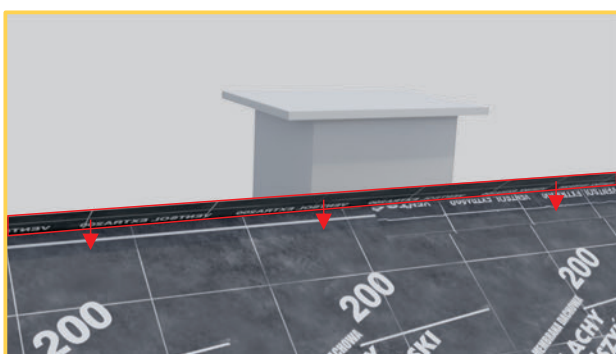

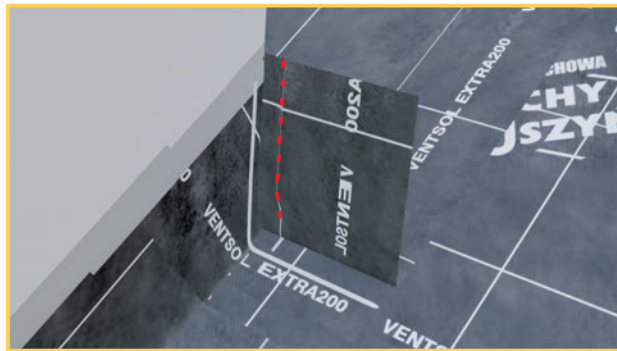
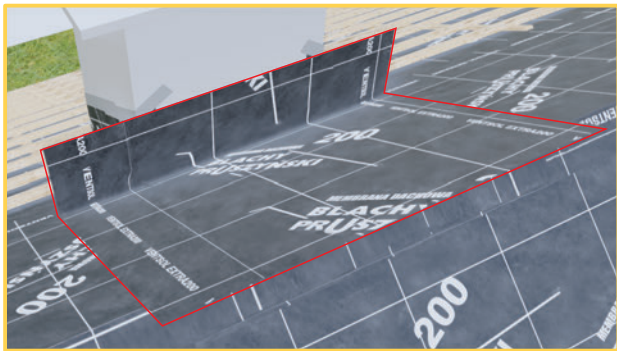

Membrany z tyłu komina nie rozcinamy pod kątem jak z przodu, lecz wzdłuż, pozostawiając zakład umożliwiając przyklejenie taśmą dwustronną do bocznej ściany komina. Folia nie powinna być cięta do płaszczyzny potłaci, tak by nie powstała szczelina. To ważny element montażu dzięki któremu eliminowane jest ryzyko powstawania nieszczelności.

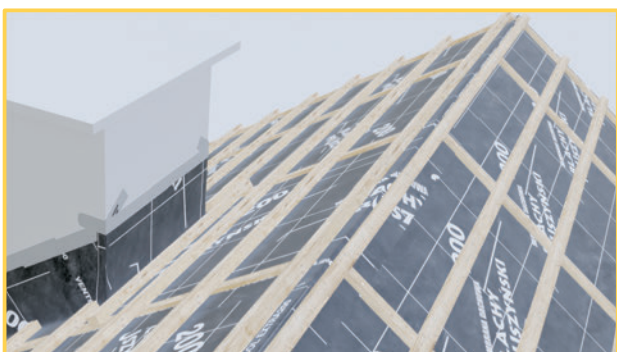
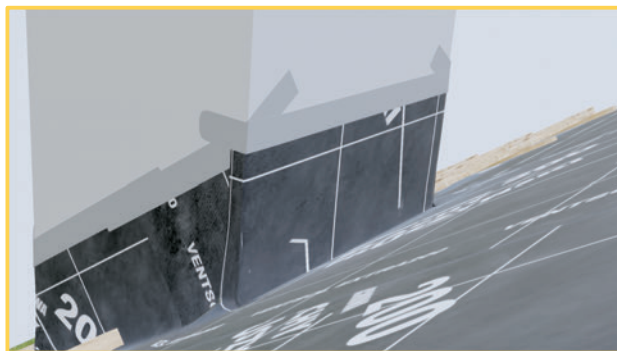

## 05 MONTAŻ OBRÓBKI Z BLACHY PERFOROWANEJ W KALENICY

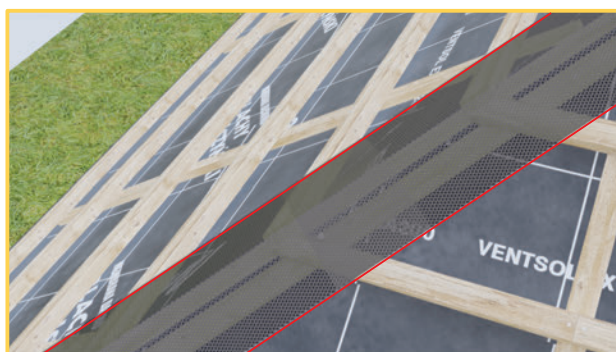
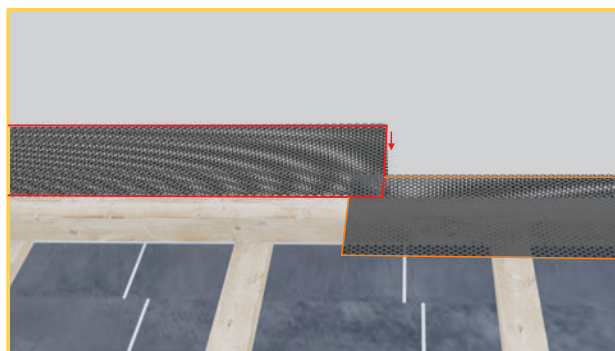
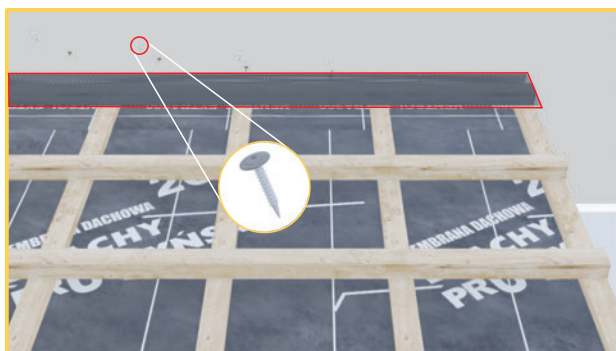

## 06 MONTAŻ ŁATY SZCZYTOWEJ

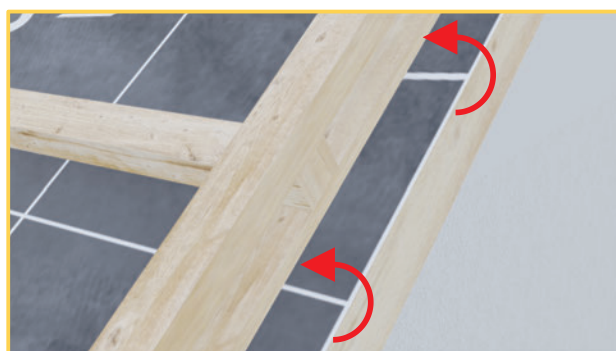

Zapas membrany wystający na szczycie dachu zawijamy do góry i przybijamy do łąt szczytowych za pomocą szyszek. Dzięki temu skropliny nie będą wypływać poza obręb dachu.

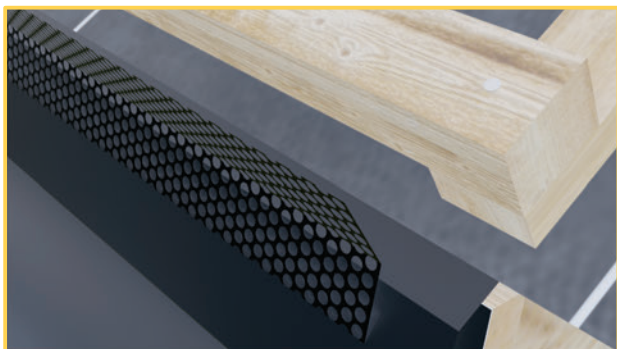

## MONTAŻ PASA NADRYNNOWEGO ZACIĄGOWEGO

**PAS NADRYNNOWY Z ZACIĄGIEM**  
Został zaprojektowany głównie z myślą o Panelach na rąbek oraz blachodachówkach jednopanelowych, z powodzeniem wykorzystywany również w przypadku blachy trapezowej TP26 SUPER.

**2 RZĘDY WENTYLACJI**  
Zalecany w przypadku montażu systemu rynnowego na hakach nakrokwiniowych

**3 RZĘDY WENTYLACJI**  
Zalecany w przypadku montażu systemu rynnowego na hakach doczołowych

### PAS NADRYNNOWY ZACIĄGOWY

Pas nadrynnowy z zaciągiem, należy do obróbek okapowych, umieszczanych wzdłuż dolnej krawędzi dachu (okapu), Wykonany z blachy ocynkowanej, 0,5mm pokrytej powłoką ochronną.

**Pamiętaj o równej linii montażu pasa zaciągowego!**

ŁUSKI WENTYLACYJNE

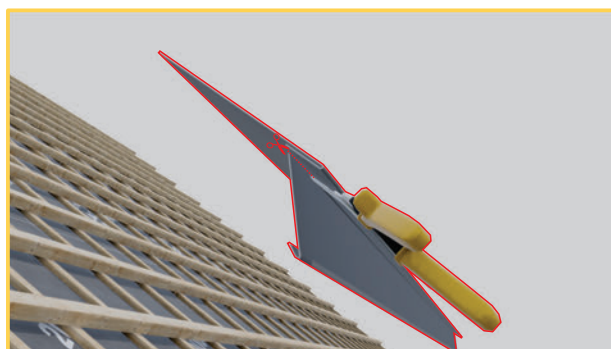
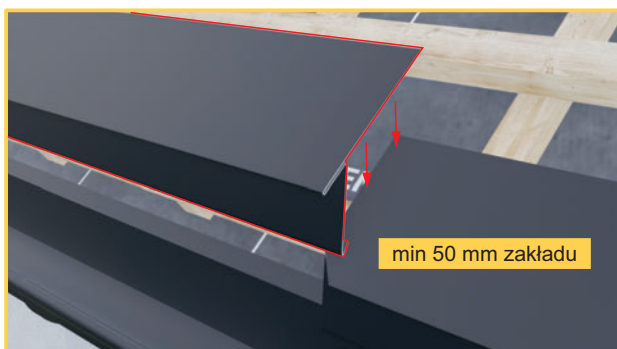
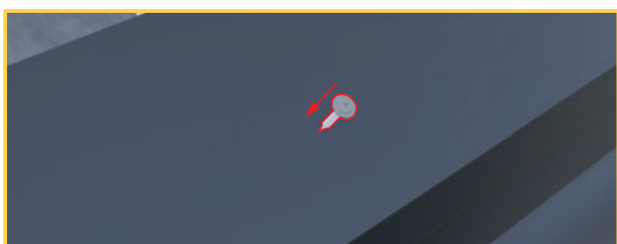
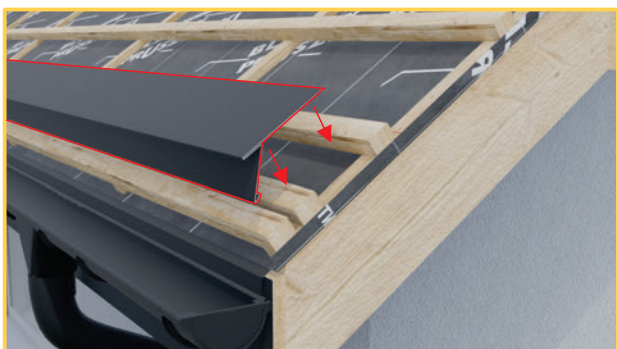
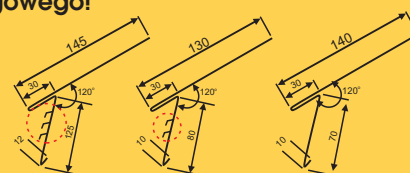

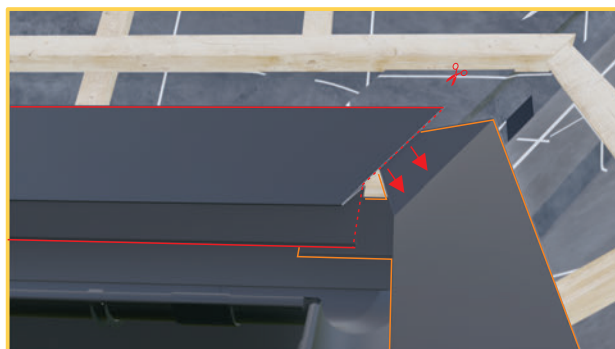
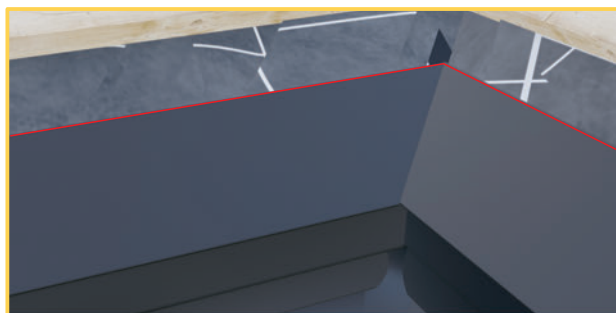
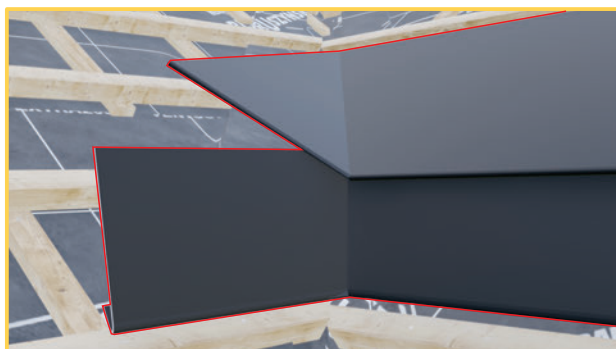

Obróbkę z drugiej strony docinamy tak, aby była dopasowana kątem do dachu. Obróbki powinny nakładać się na siebie.

## 09 MONTAŻ RYNNY KOSZOWEJ

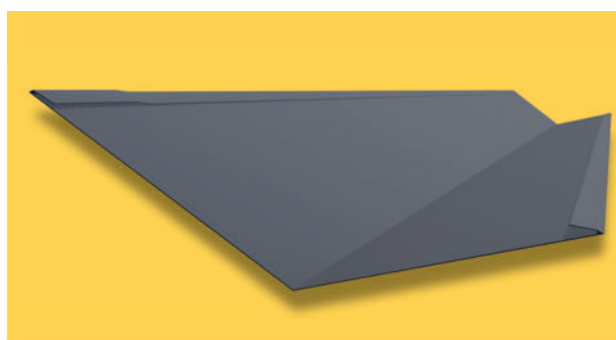

### Rynna koszowa

Rynna KOSZOWA należy do obróbek obszaru tzw. kosza dachowego. Montowana jest w miejscu połączenia wklęsłego połaci dachowych. Wykonana z blachy ocynkowanej 0,5mm pokrytej powłoką ochronną.

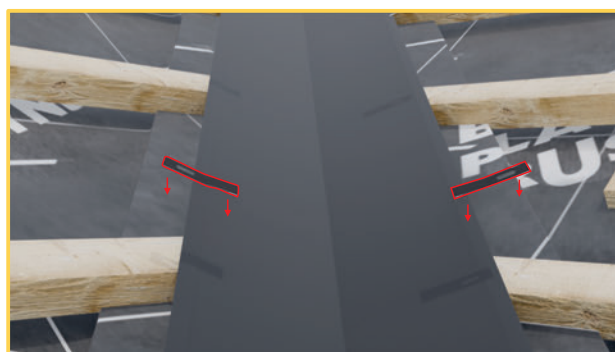
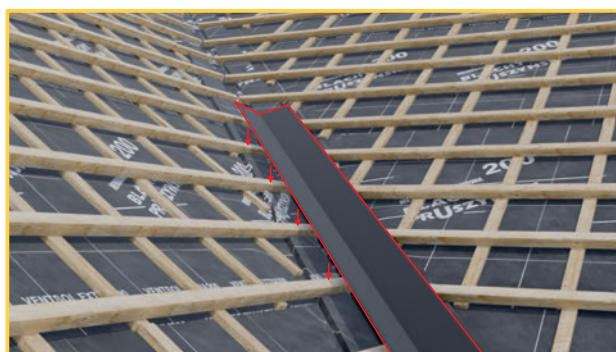

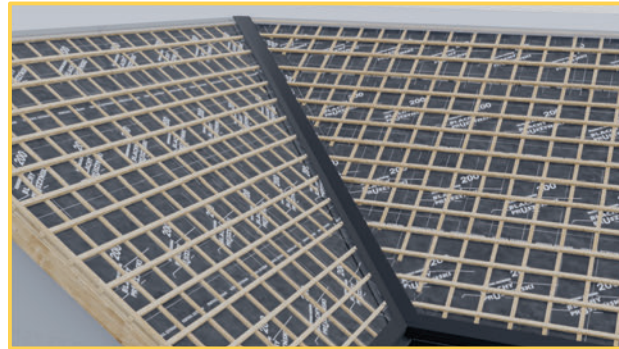
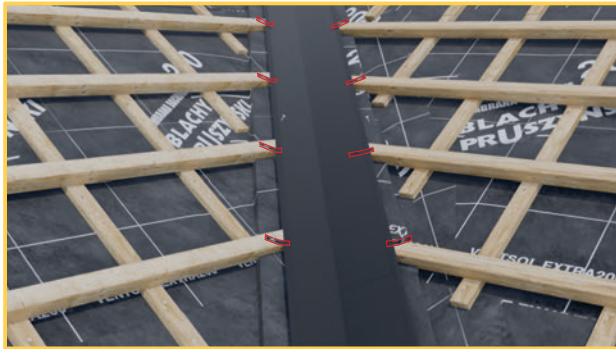
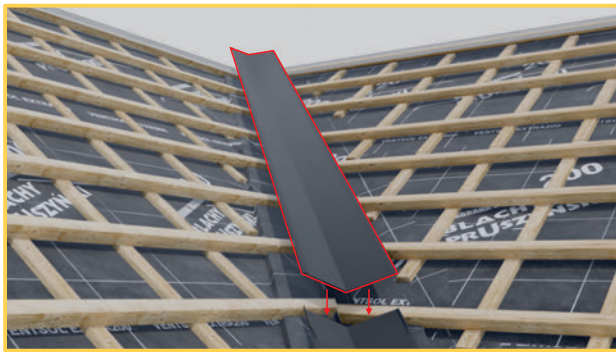

## MONTAŻ BLACHY TRAPEZOWEJ TP26 SUPER

10

### KOLEJNOŚĆ I KIERUNEK MONTAŻU ARKUSZY

10.1

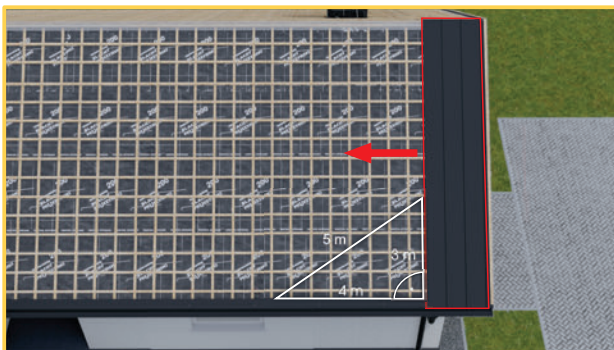

W przypadku montażu blachy należy zwrócić uwagę na **nadruk**, który odróżnia **garb podkładowy o nieco mniejszym przekroju** tak aby po nałożeniu kolejnego arkusza nie powodował odstawania. Jeżeli montujemy arkusze od prawej strony, nadruk powinien znaleźć się po lewej stronie. W przypadku rozpoczęcia od lewej strony, nadruk powinien być po prawej stronie arkusza. **Pamiętaj o prostokątnym ustawieniu arkuszy względem linii pasa nadrynnowego!**



## 10.2 PRZYGOTOWANIE ARKUSZY DO MONTAŻU

### DLA PASA NADRYNNOWEGO ZACIĄGOWEGO

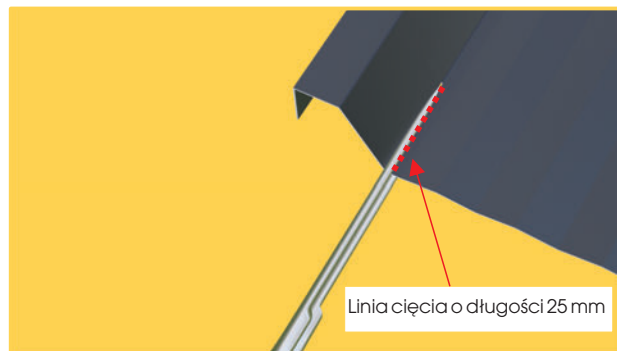
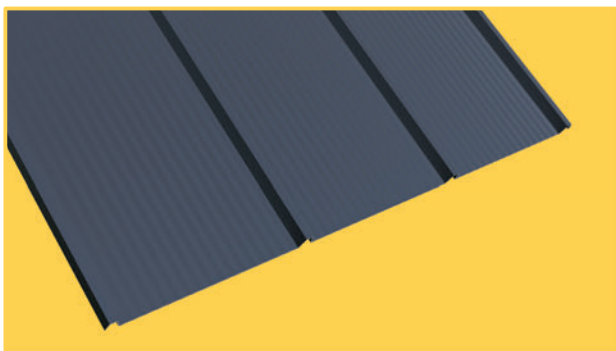

Zalecamy montaż arkuszy z wykorzystaniem pasa nadrynnowego zaciągowego co pozwoli na stabilne bezwkrętowe umocowanie arkuszy w obrębie okapu. W tym celu należy pamiętać o zamówieniu arkuszy o 6 cm dłuższych niż długość połaci. Takie rozwiązanie pozwala także na wykonanie zaślepek garbów profilu.

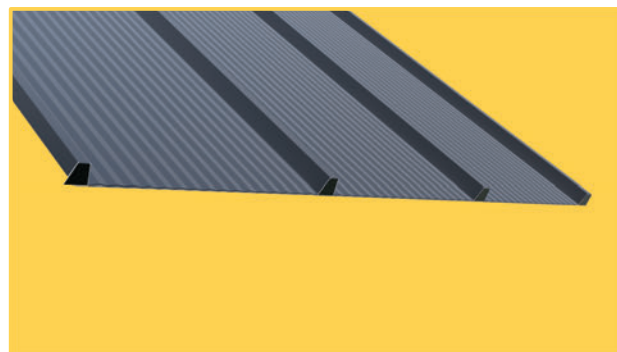
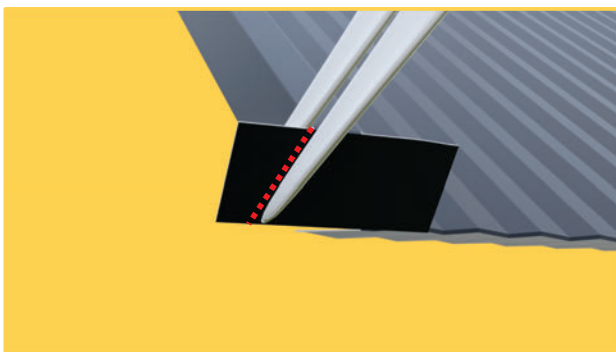
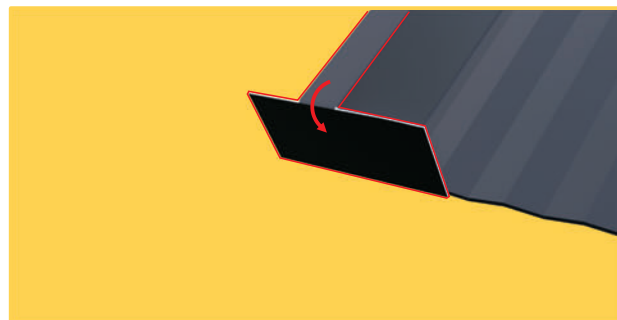
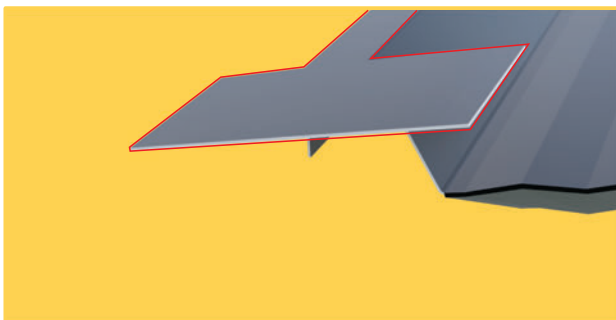
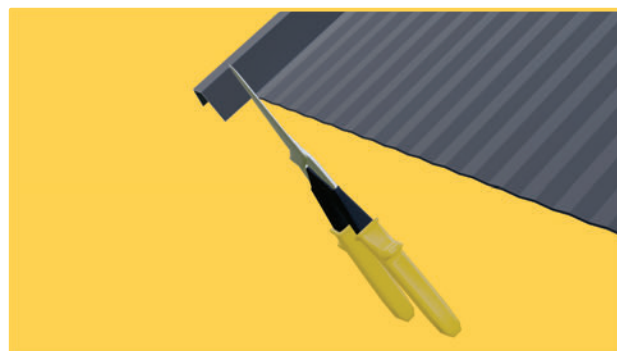
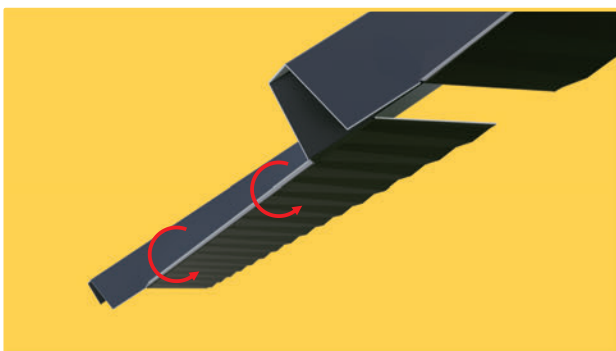

Arkusze należy łączyć ze sobą po długości z wykorzystaniem listwy zaciągowej z minimalnym zakładem długości 200mm (w zakresie kąta nachylenia 6-15 st = 400mm). Dopuszczalne są połączenia arkuszy na połaci w linii prostej, bez konieczności stosowania tzw. mijanki.

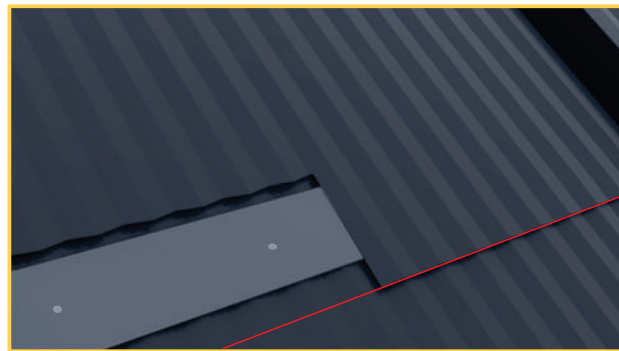
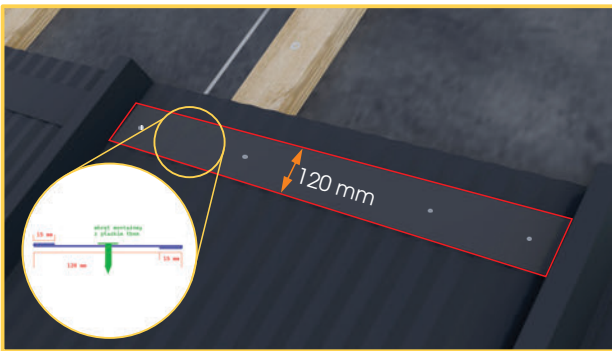
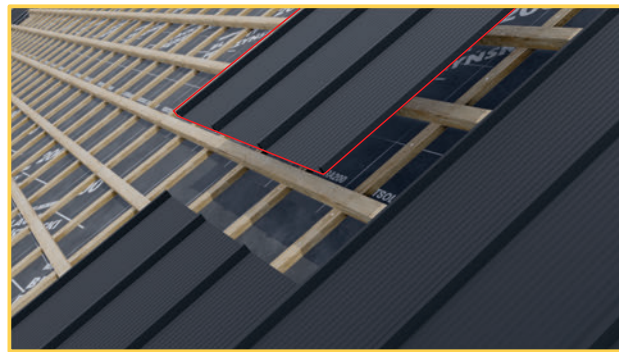
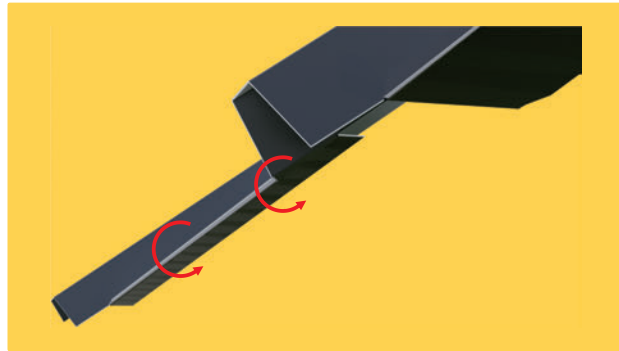
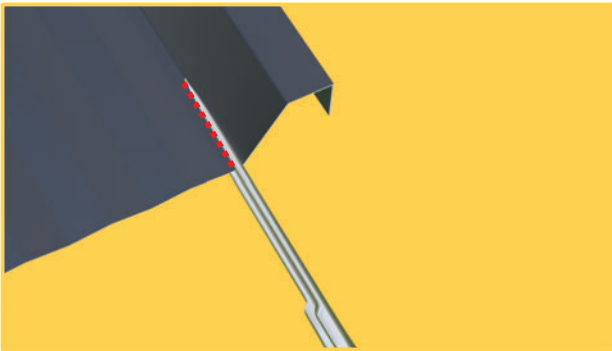

Arkusze montowane kolejno w długości należy zawinąć pod spód, analogicznie do okapu. Na dolnym arkuszu zamontować listwę zaciągową w linii łączenia arkuszy i montując kolejny arkusz zaciągnąć o listwę. **Pamiętaj o pozostawieniu 5 mm dylatacji w miejscu zaciągu arkuszy.**

MONTAŻ PANELI PRZY RYNNIE KOSZOWEJ

10.4

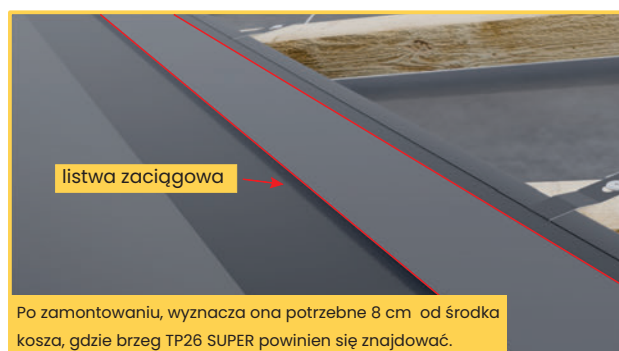

Po zamontowaniu, wyznacza ona potrzebne 8 cm od środka kosza, gdzie brzeg TP26 SUPER powinien się znajdować.

Blachę trapezową TP26 SUPER montujemy w koszu analogicznie do paneli na rąbek z wykorzystaniem wcześniej zamontowanej listwy zaciągowej. W tym celu należy odpowiednio przygotować arkusze tak by możliwe było ich zaciągnięcie o listwę zaciągową.

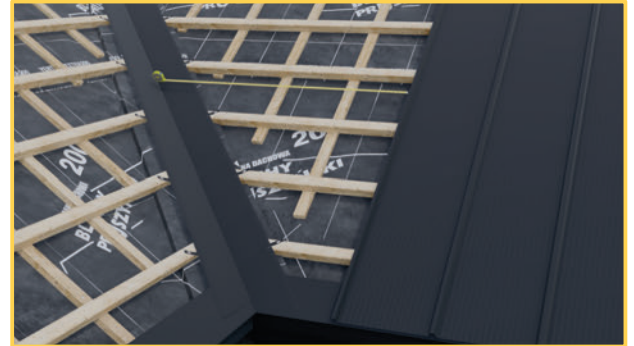

Zmierz odległość pełnego arkusza do listwy zaciągowej wyznaczając linię gięcia krawędzi arkusza. Dodaj 25mm zagięcia i odetnij nożycami lub niblerem. Zgnij krawędź pozostawiając około 30st kąt odgięcia, takie rozwiązanie pozwoli na prawidłowe posadowienie arkusza.

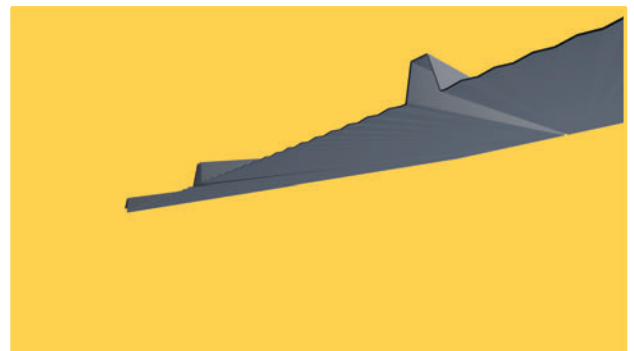
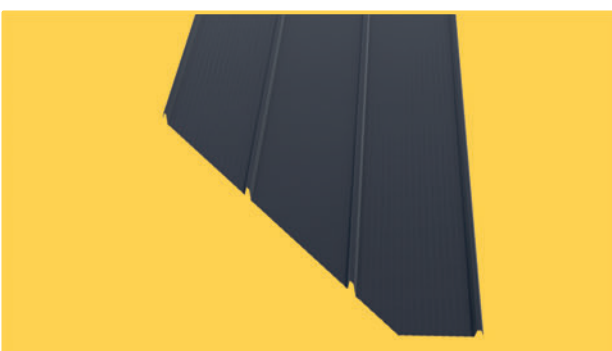
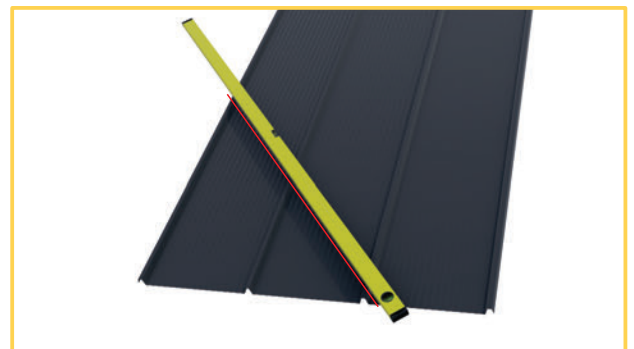
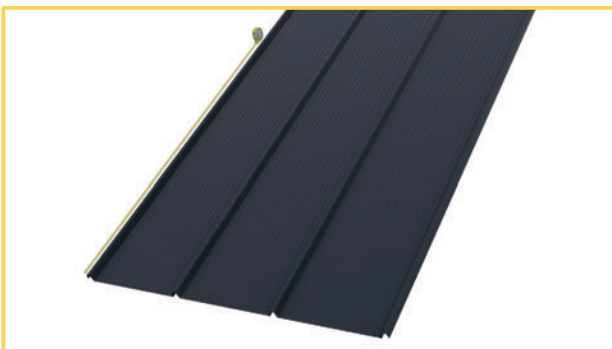
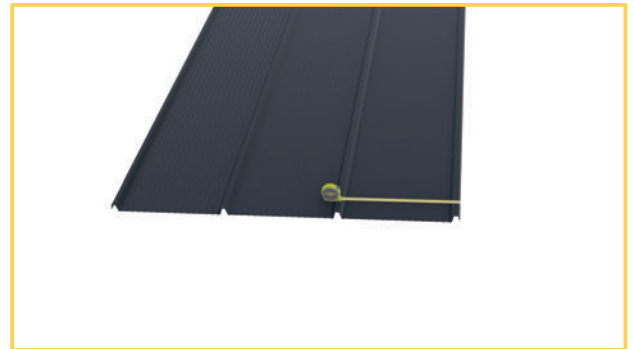
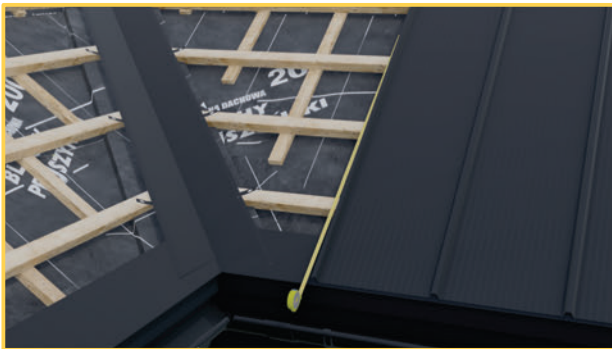

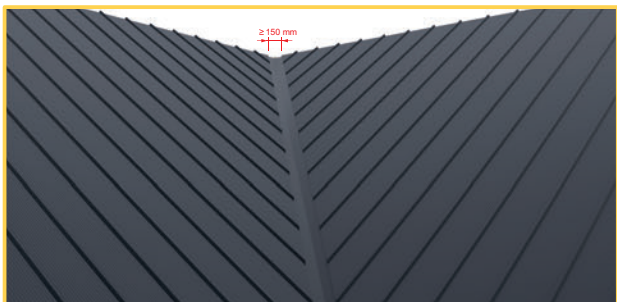
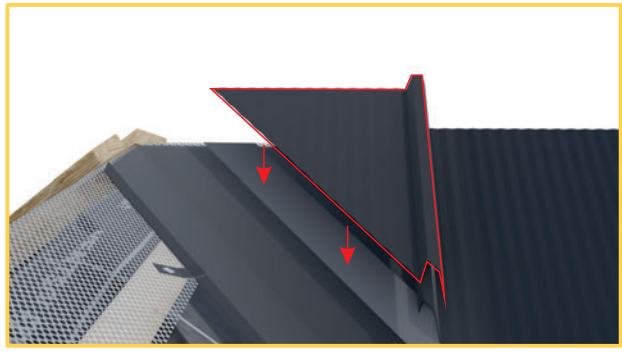
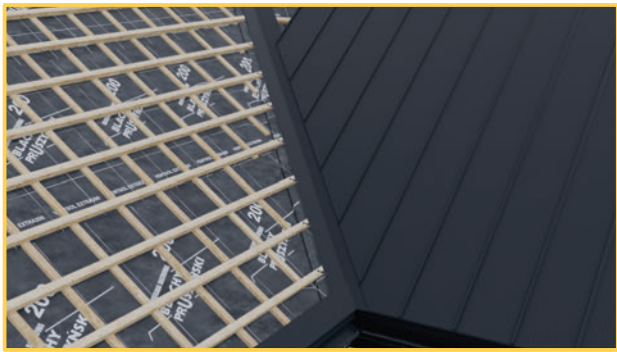
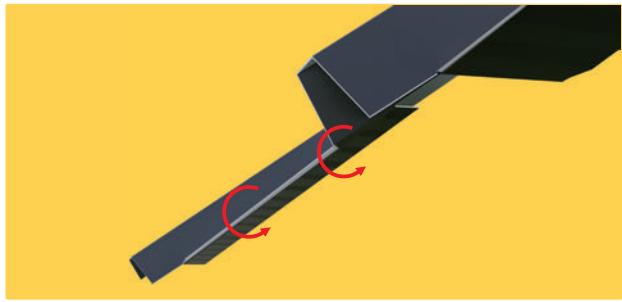
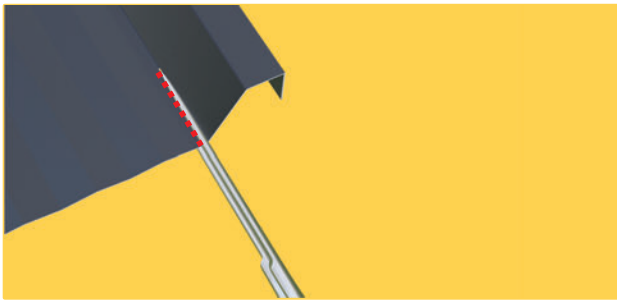

Odległość pomiędzy krawędziami blach trapezowych powinna wynosić nie mniej niż **150 mm**

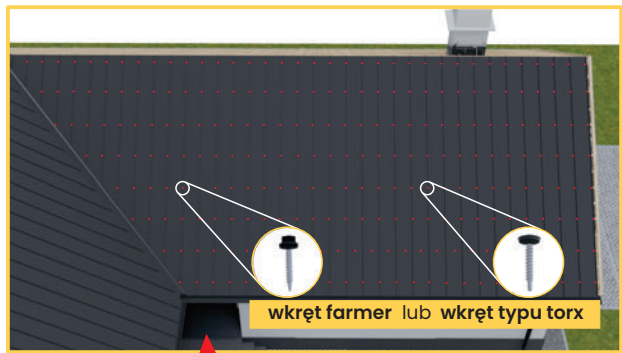

wkręt farmer lub wkręt typu torx



Wkręty montażowe typu **TORX 4,8 x 60 mm** powinny być rozmieszczane w rozstawie maksymalnie 70 cm (co drugą łatę) oraz wkręcane tylko i wyłącznie w **górze garbu** !



**lub**



Wkręty montażowe **farmer 4,8 x 55 mm** powinny być rozmieszczane w rozstawie maksymalnie 70 cm (co drugą łatę) oraz wkręcane tylko i wyłącznie w **górze garbu** !



**Uwaga:** Należy pamiętać o zwiększeniu ilości mocowań w strefie 1 m od krawędzi końcowych połaci (okap, kalenica, szczyt) do maksymalnego ich rozstawu co 35 cm - co każdą łatę!

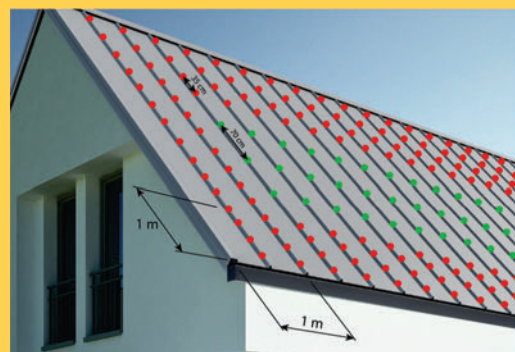

## 11.1 MONTAŻ RYNIENKI ODPŁYWOWEJ ZA KOMINEM

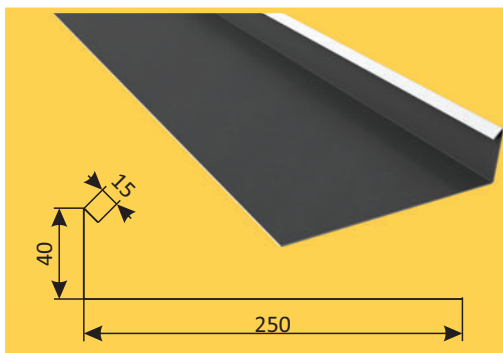
**RYNIENKA ODPŁYWOWA**

Rozwiązanie zabezpiecza przestrzeń nad kominem przed ryzykiem przedostawania się wód roztopowych i skroplinowych w miejsce połączeń membrany zlokalizowanych na styku z tylną ścianą komina.

Rynienkę przykładamy do kontrłat nad kominem pod skosem, tak żeby po zamocowaniu powstał spadek w jedną ze stron i zaznaczamy miejsce mocowania.

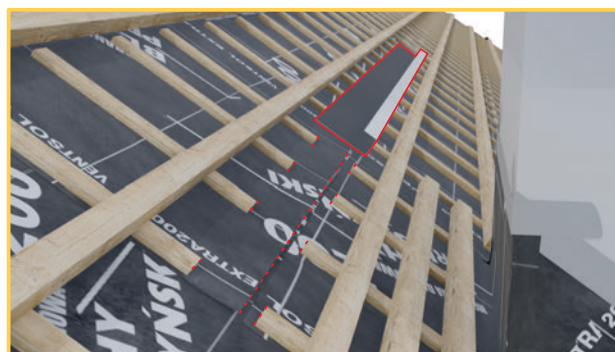

Wycinamy łąty w zaznaczonych miejscach. Należy rozciąć membranę nad kominem w taki sposób, aby po zamocowaniu rynienki część membrany była nią przykryta.

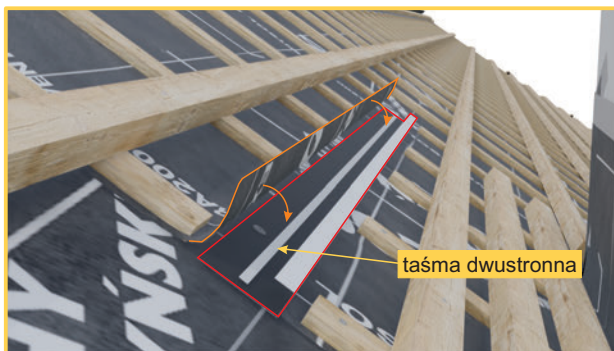

## 11.2 MONTAŻ BLACHY TRAPEZOWEJ POD KOMINEM

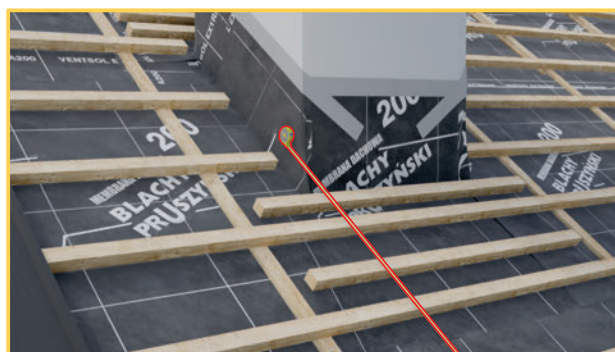
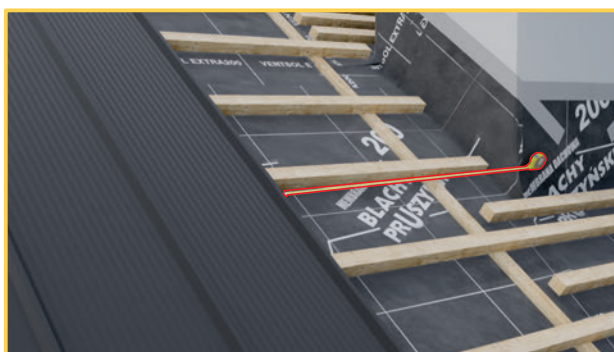

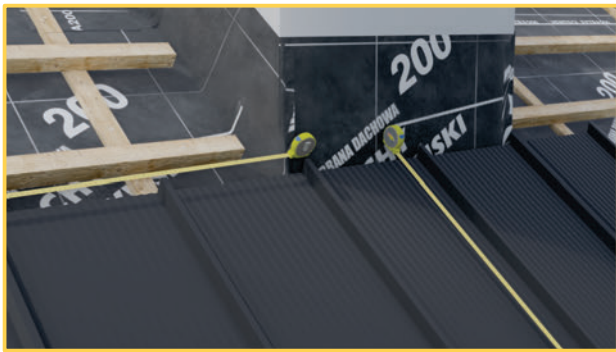

## WYKONANIE I MONTAŻ DOLNEJ OBRÓBKI KOMINA

11.3

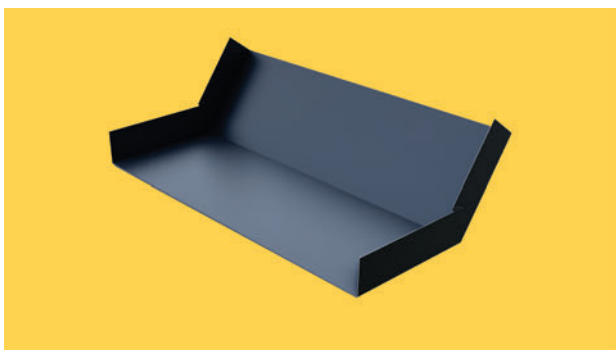
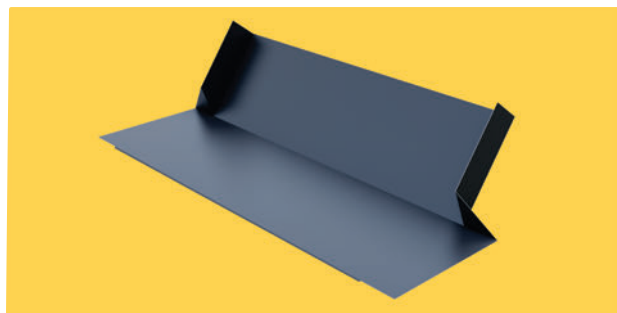
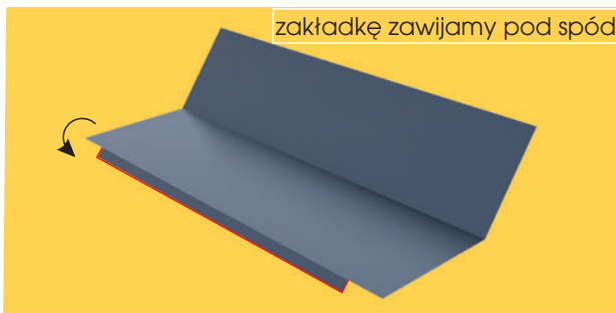
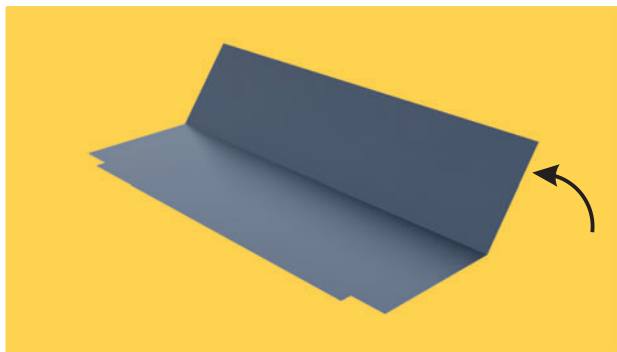
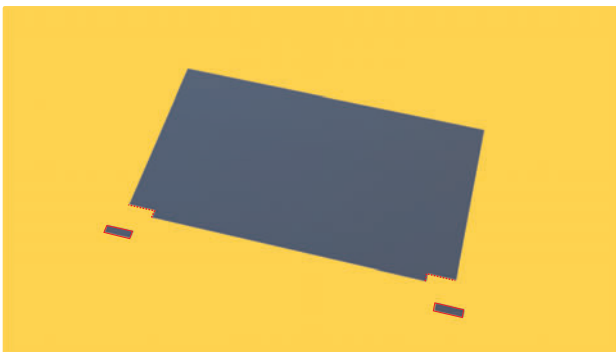



Za pomocą nożyc należy odciąć naddatek blachy tworząc łuk do połączenia z obróbką boczną komina.



listwa podkalenicowa do TP26 SUPER

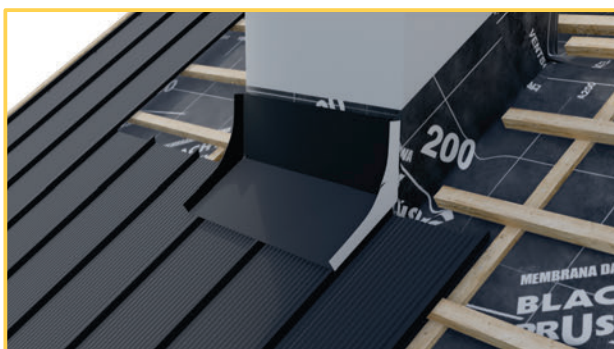

Przygotowanie obróbki bocznej

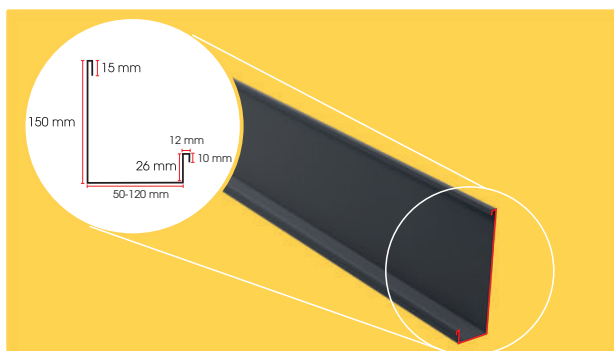

Szerokość korytka obróbki bocznej wynosi min. 50 mm.



Długość arkusza to dwie długości zakładu plus długość komina.

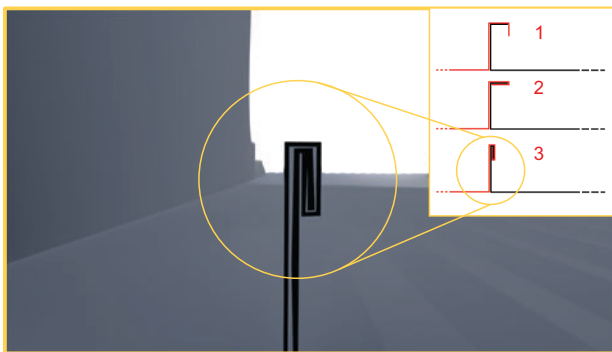
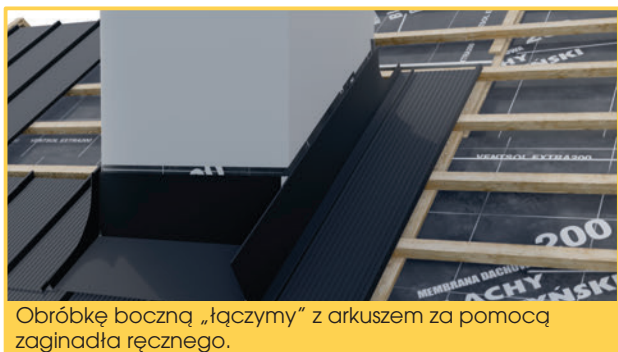
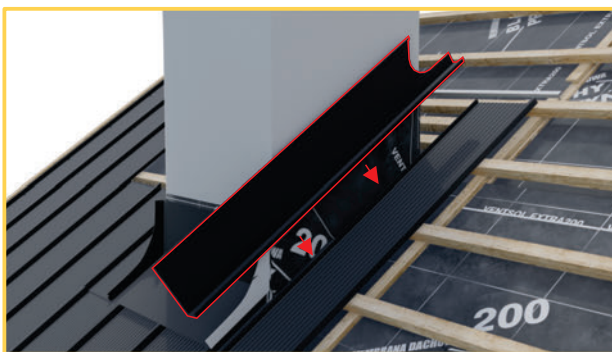
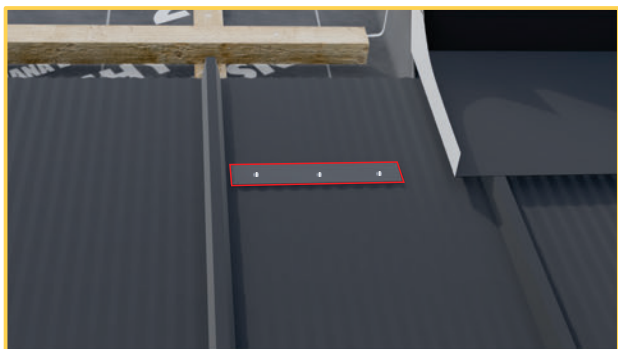
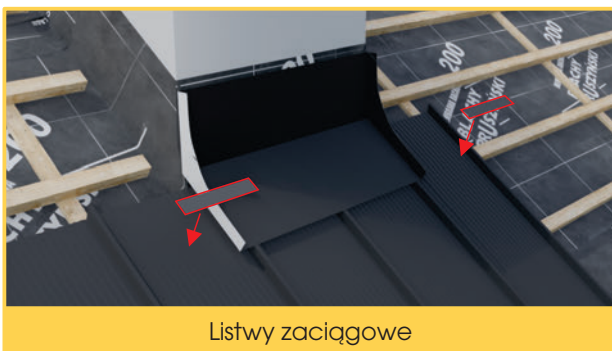
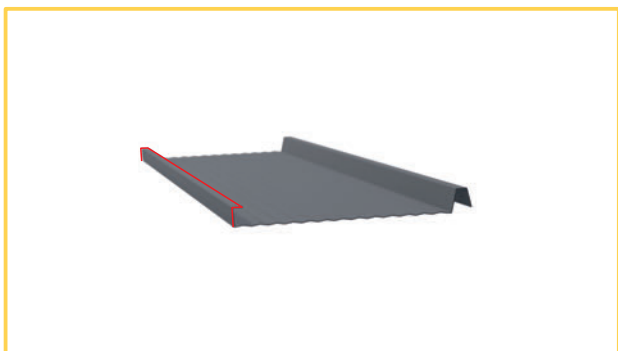
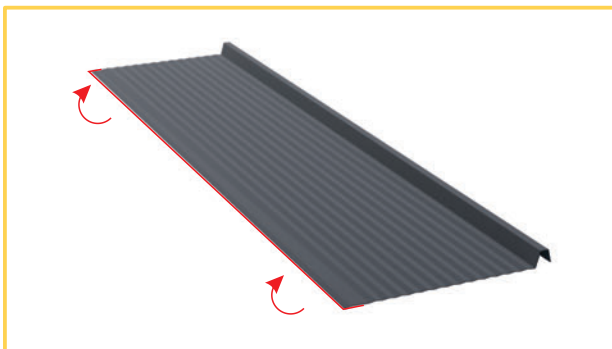
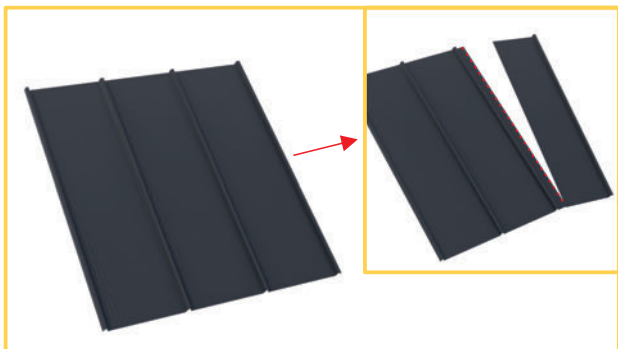

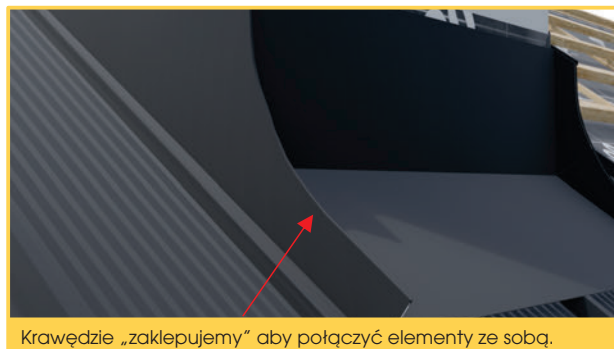
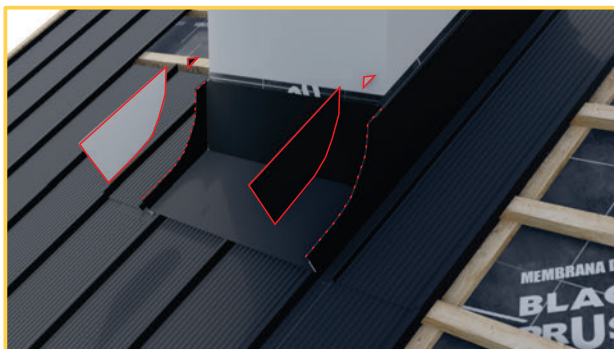

Krawędzie „zaklepujemy” aby połączyć elementy ze sobą.



Zaginamy krawędzie oraz gumowym młotkiem „gładzimy” kawałek powstałego garbu, aby w późniejszym etapie, zamontować kolejne arkusze blachy trapezowej.

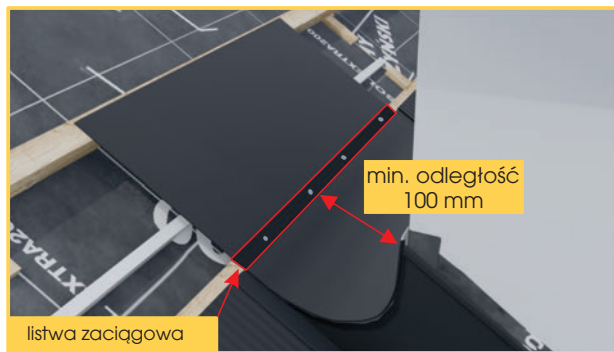
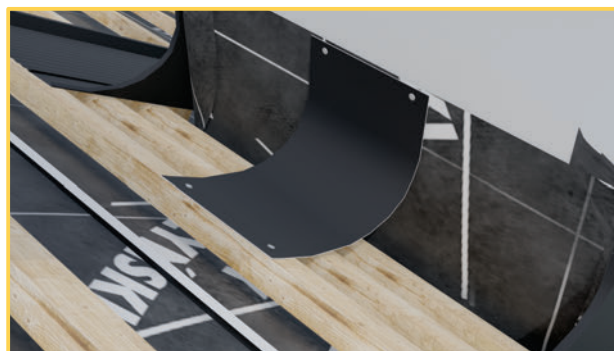

listwa zaciągowa

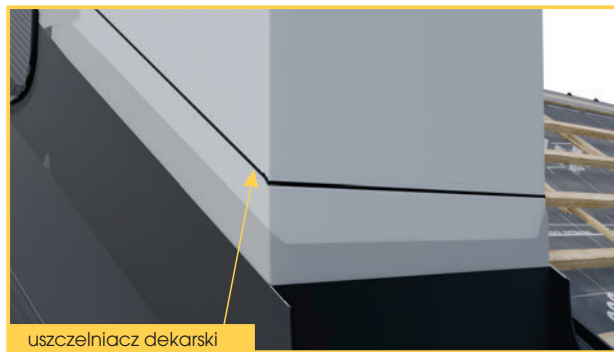
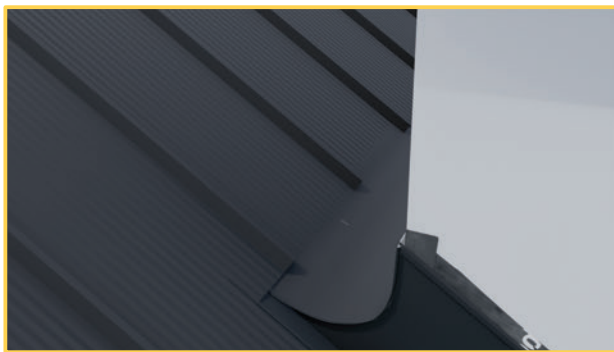

uszczelniacz dekarcki

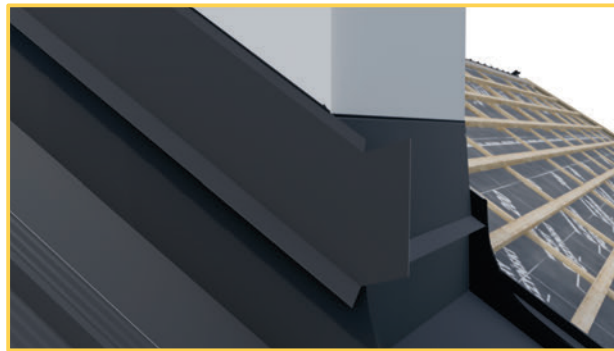
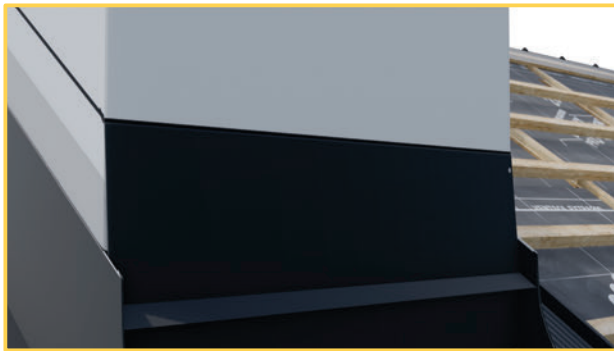

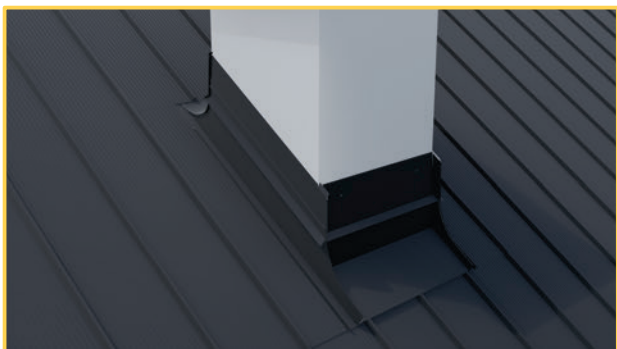
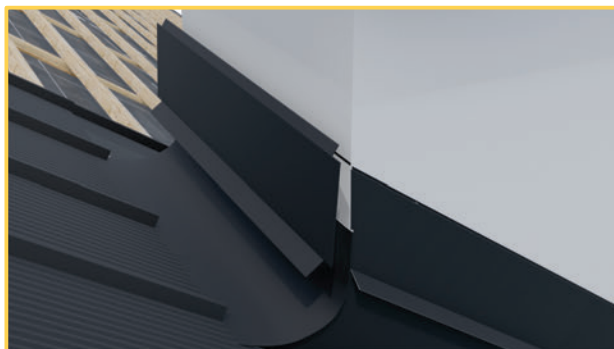
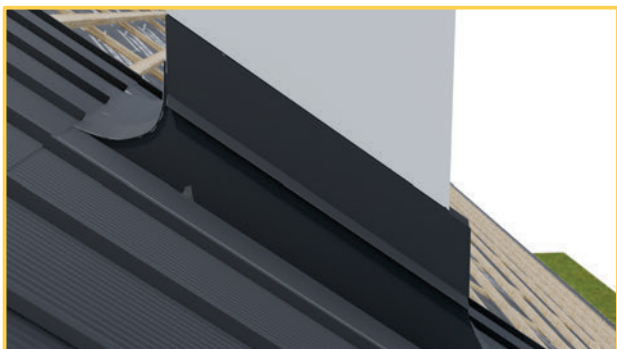

## MONTAŻ OBRÓBKI DESKI SZCZYTOWEJ

12

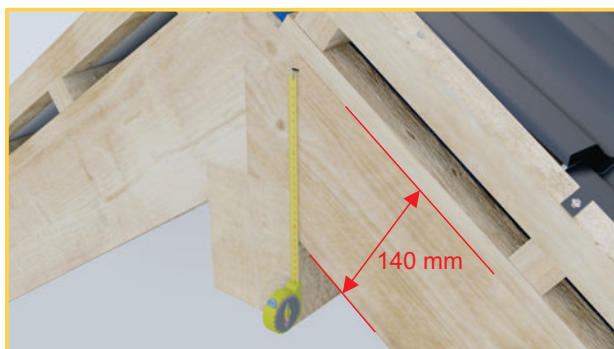
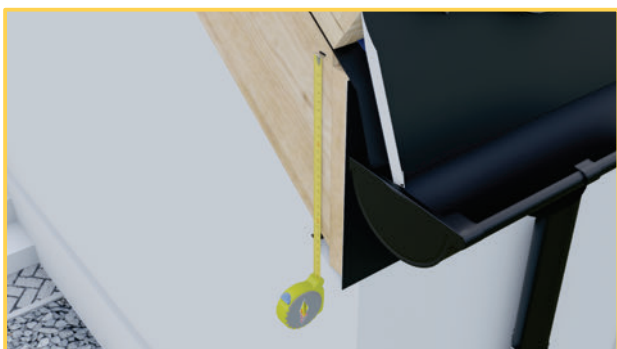

Odmierzamy punkty do zaznaczenia linii montażu obróbki deski szczytowej. Górna krawędź obróbki powinna znajdować się 140 mm od dolnej krawędzi krokwi. Tę samą odległość należy zaznaczyć na krawędzi szczytu przy kalenicy. Pamiętaj by zaznaczona linia montażu obróbki pozwalała na uzyskanie 20 mm szczeliny do montażu podbitki pomiędzy dolną krawędzią krokwi a dolnym zagięciem obróbki.

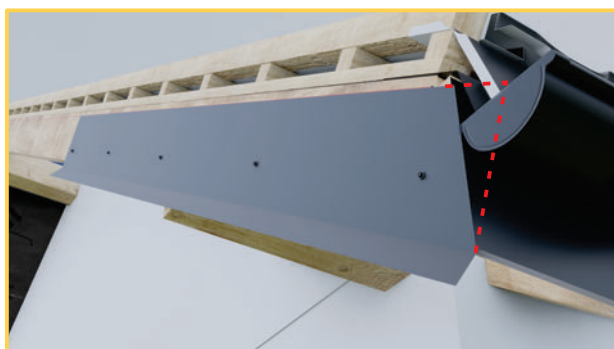

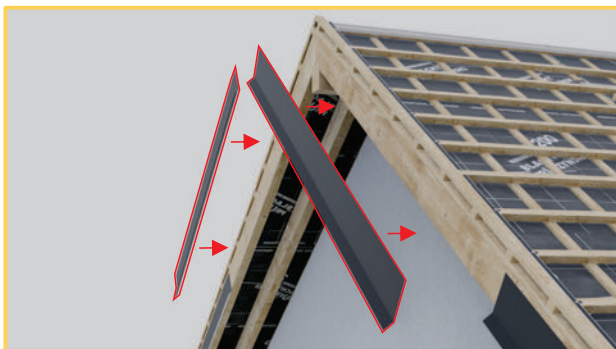

Obróbkę deski szczytowej oraz wiatrownicy łączymy z zakładem min 50mm. Całość należy zamocować wkrętami montażowymi 4,8x35mm typu Farmer lub Torx. Zapotrzebowanie na jedną obróbkę 2-3 szt. Pamiętaj by wkręty montażowe dokręcić z odpowiednią siłą niepowodującą odkształcenia obróbki, **nie należy** posadawiać wkrętów w miejscu łączenia obróbek.

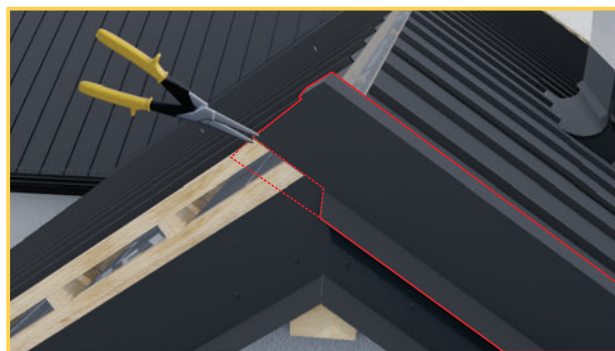
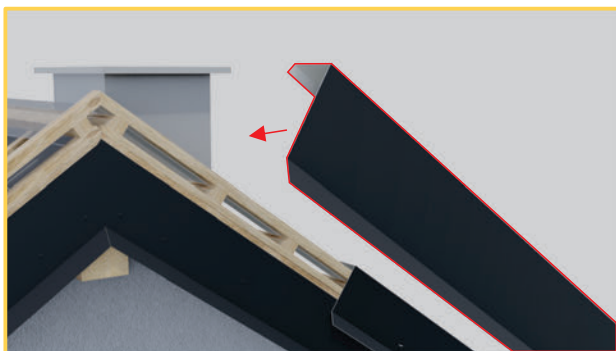

Obróbki boczne deski i wiatrownicy należy odpowiednio dociąć tak by krawędź obróbki nakrywkowej przebiegała w pionie.

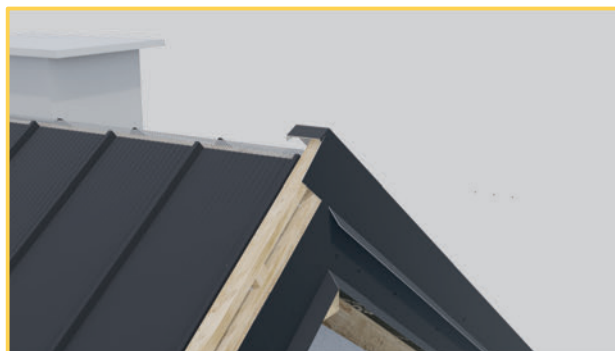
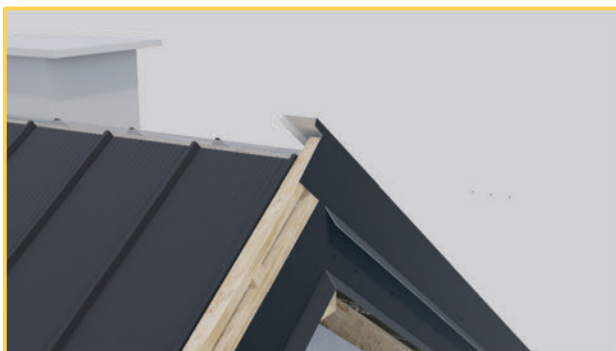

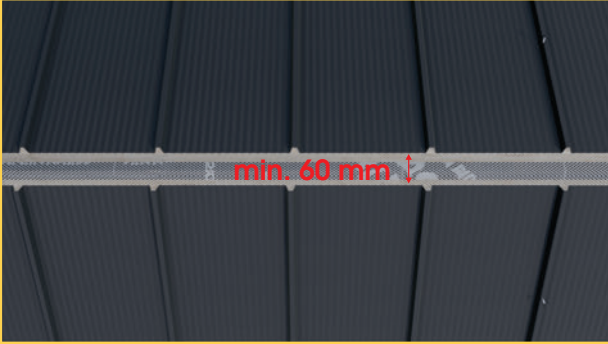

Należy pamiętać, aby na szczycie, przy połączeniu połaci, pozostawić przestrzeń o szerokości minimum 60 mm pomiędzy arkuszami blachy trapezowej. Zapewni to odpowiednią wentylację połaci, która jest konieczna, aby pokrycie dachowe nie sprawiało w przyszłości problemów.

Górną część panelu dobrze jest odgiąć o 135 stopni w górę aby woda nie miała możliwości przedostania się pod pokrycie dachowe. Gięcie usztywni także płaską część arkusza pomiędzy garbami. Odległość odgięcia od górnej krawędzi powinna się mieścić w przedziale 20-25mm.

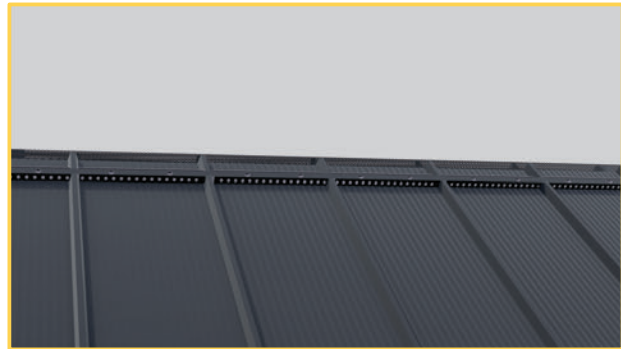

Listwa podkalenicowa do TP26 SUPER ma długość równą szerokości jednego arkusza. Posiada wycięcia na garby odzwierciedlające kształt profilu.

**Na kalenicie skośnej rekomendujemy użycie listwy podkalenicowej do paneli na rąbek w długości 2000 mm.**

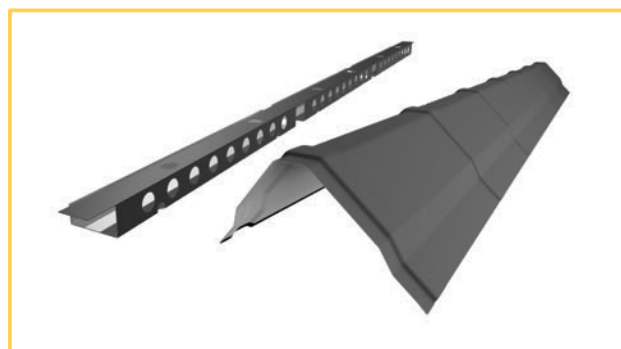
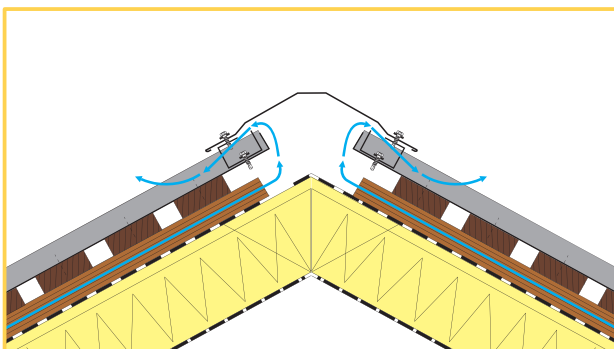
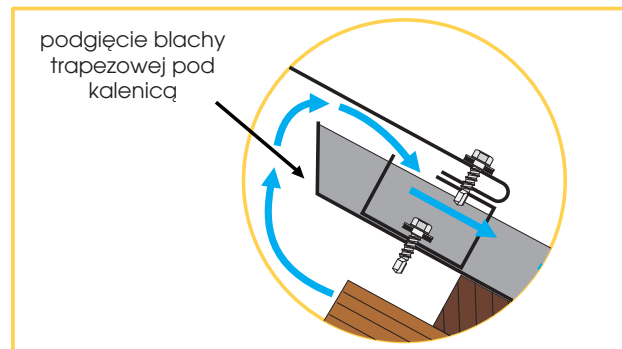
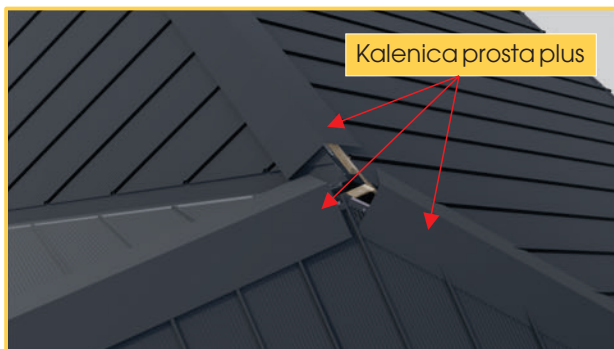

## 12.2 MONTAŻ OKNA DACHOWEGO

Po zamontowaniu ościeżnicy oraz skrzydła okna (**według instrukcji montażu okien AURA**) możemy rozpocząć montaż kołnierza do paneli na rąbek z powodzeniem wykorzystywanego w przypadku blachy trapezowej TP26 SUPER.

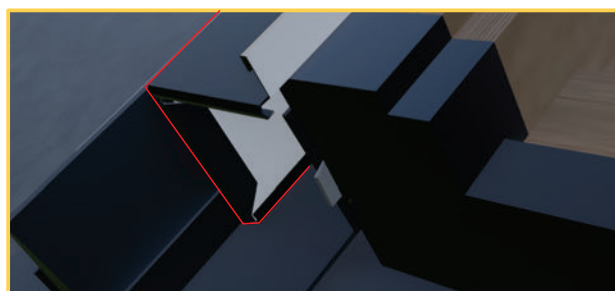
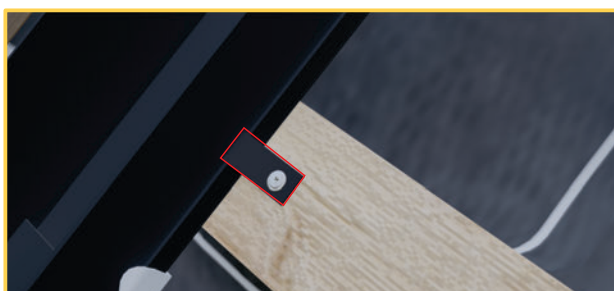
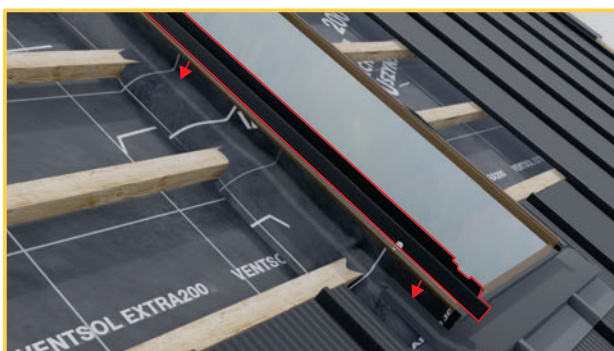
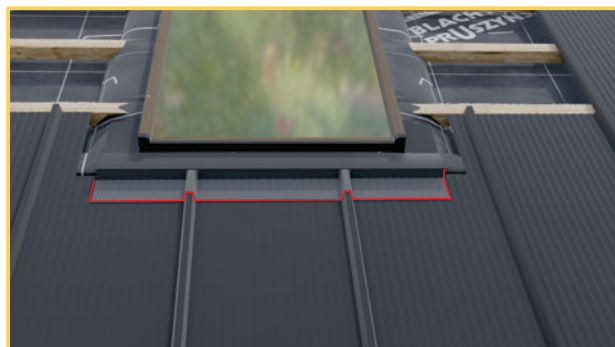
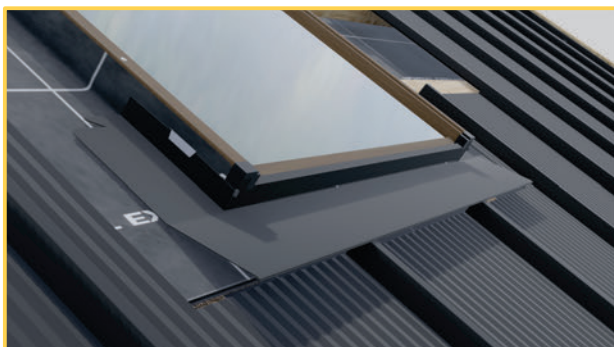
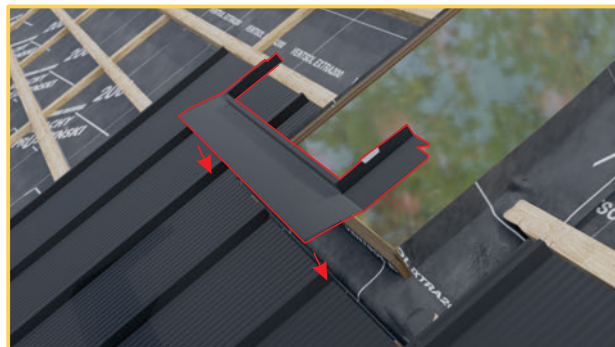

Boczne części obdachowania wsunąć na ościeżnicę i przymocować wkrętami.

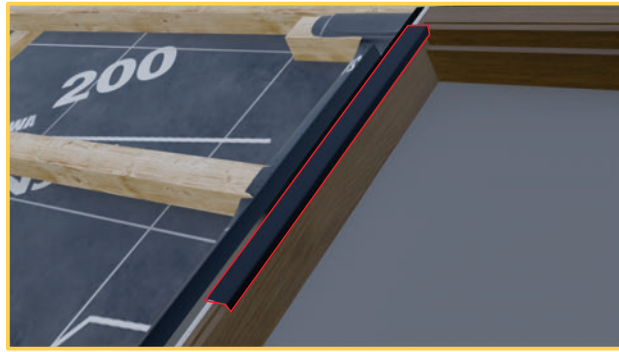
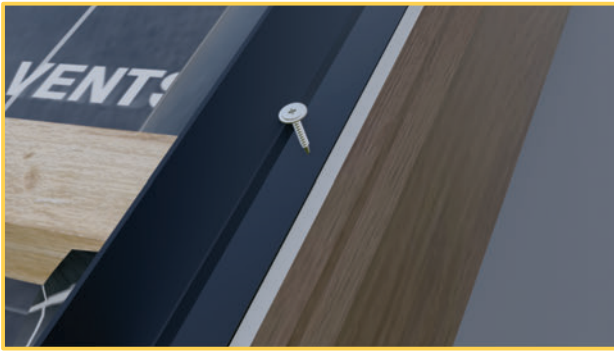

Ułożyć górne blachy osłonowe skrzydła

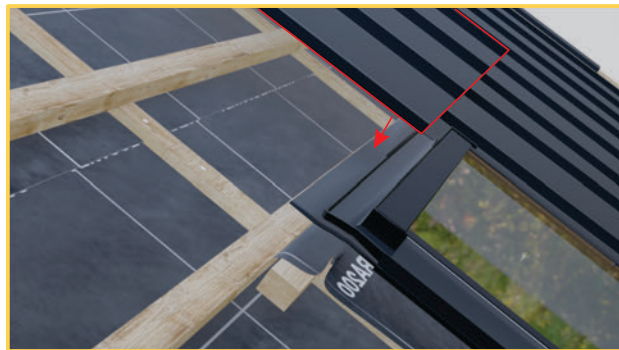
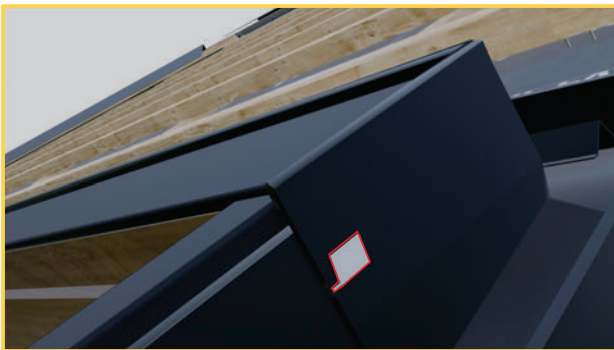
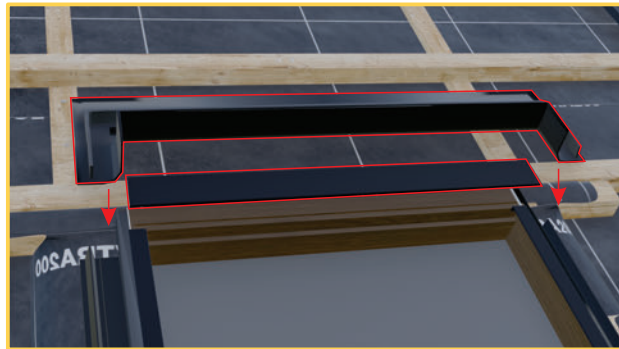
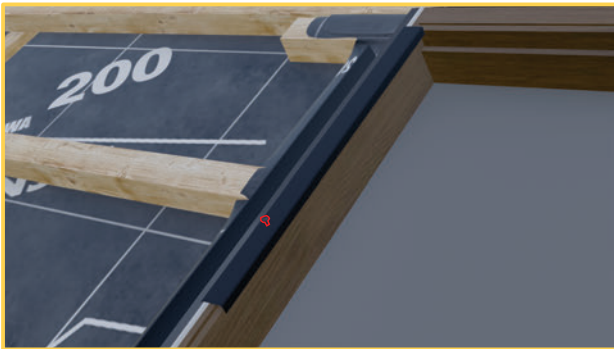

Górna sekcja kotnierza musi ściśle przylegać do istniejącego górnego obdachowania okna.



## 13 KONSERWACJA

Dachy z blach trapezowych TP26 SUPER w zasadzie nie wymagają specjalnych zabiegów konserwacyjnych. Niemniej jednak konieczne jest:

- usuwanie z powierzchni dachu liści, które gnijąc powodują odbarwienia powłoki organicznej blachy oraz brudu i kurzu, które zalegając na powierzchni i końcach arkuszy prowadzą do powstania korozji,
- usuwanie warstwy pyłów przemysłowych (np. pochodzących z zakładów wapienniczych, cementowni, hut i kopalń), które wchodząc w reakcję z wodą powodują uszkodzenie powłoki organicznej blach,
- usuwanie wyziewów z komina, które wżerają się w powłokę lakierniczą powodując jej punktową korozję.

## 14 UŻYTKOWANIE DACHÓW I ELEWACJI Z BLACH POWLEKANYCH

W celu przedłużenia okresu trwałości dachów wykonanych z blach powlekanych należy regularnie ją kontrolować i konserwować.

## 15 PRZEGLĄD

Raz w roku (najlepiej wiosną) należy dokonać przeglądu dachu oraz oczyścić rynny w celu wczesnego wykrycia ewentualnych uszkodzeń.

## 16 CZYSZCZENIE BLACHY

Dachy wykonywane z blachy powlekanej wymagają czyszczenia co najmniej raz w roku. Osadzający się na blasze brud może spowodować nierównomierne odbarwienie się koloru (wynik nierównomiernego oddziaływania promieni UV), a także do zmniejszenia odporności na korozję (brud zatrzymuje wilgoć na blasze stopniowo ją uszkadzając).

Zabrudzone i poplamione miejsca mogą być czyszczone przy pomocy miękkiej szczotki i wody (temp. max. 60°C). Jeśli jest to konieczne dopuszcza się dodanie do wody łagodnego detergentu (pH 6÷7, max. 10% roztwór).

Do czyszczenia może być także użyta woda pod ciśnieniem (max. 100 bar), jednakże strumień wody nie może być stosowany zbyt blisko powierzchni blachy (min. 30 cm), a także nie może być skierowany prostopadle do powierzchni. Przy łącznikach strumień wody powinien być skierowany ku dołowi tak, aby uniknąć wnikania wody pod ciśnieniem w szczeliny wokół łączników.

Mycie należy przeprowadzać od góry ku dołowi i zawsze oczyszczone miejsce należy niezwłocznie dokładnie opłukać czystą wodą.

Nie wolno stosować proszków do szorowania, rozpuszczalników nitro, roztworów chlorowych, aromatycznych środków, jak również środków zawierających salmiak (chlorek amonu) lub sole sodowe.

Ewentualne uszkodzenia w trakcie trwania okresu gwarancji muszą być konsultowane z Wykonawcą dachu i mogą być naprawiane tylko za jego pisemną zgodą.

Naprawa szkód na małych powierzchniach odbywa się przy pomocy lakierów do napraw schnących na powietrzu, natomiast malowanie dużych powierzchni jest z zasady możliwe tylko za pomocą specjalnych farb przemysłowych dostosowanych do renowacji pokryć. Powierzchnię do malowania należy ograniczyć tylko do miejsc tego wymagających (zadrapania do warstwy metalu, ogniska korozji itp.).

Przygotowanie powierzchni do malowania należy wykonać wg ogólnie przyjętych zasad. Należy zawsze dokładnie usunąć wszelkie ślady korozji - najlepiej za pomocą specjalnych szczotek lub drobnoziarnistego papieru ściernego. Następnie trzeba naprawianą powierzchnię dokładnie odpylić, odtłuścić i oczyścić. Do odtłuszczenia powierzchni można użyć benzyny ekstrakcyjnej, denaturatu lub wody z dodatkiem środków powierzchniowo-czynnych (najlepiej z dodatkiem 1-2% roztworu amoniaku). Naprawiane strefy mogą wykazywać różnice w kolorze w porównaniu z oryginalnymi kolorami blach z powodu naturalnego oddziaływania zjawisk atmosferycznych (starzenie się lakieru pod wpływem działania promieniowania UV).

#### UWAGA!

W trakcie przeglądu, czyszczenia, konserwacji i napraw należy bezwzględnie przestrzegać zasad BHP. Firma Pruszyński Sp. z o.o. nie odpowiada za ewentualne wypadki powstałe w wyniku wykonywania powyższych czynności.

1. Do cięcia blach należy stosować elektryczne nożyce wibracyjne lub skokowe, niblery oraz nożyce ręczne.

Zabrania się używania narzędzi powodujących przy cięciu uszkodzenie powłoki lakierowanej i cynkowej na skutek wydzielania się ciepła, tj. szlifierki kątowe.

2. Po dachu można chodzić jedynie w obuwiu o miękkich spodach stawiając stopy w dołach fal. Zanim zacznie się chodzić po pokryciu dachu należy przykręcić wszystkie wkręty.

3. Drobne uszkodzenia powłoki podczas montażu można zamalować farbą do zaprawek. Powierzchnia musi być oczyszczona z brudu i tłuszczu. Powierzchnie sąsiadujące z uszkodzeniami powinny być ostonięte.

4. Stalowe wióry pozostające po cięciu i wierceniu muszą być usunięte za pomocą miękkiej zmiotki, gdyż rdzewiejąc powodują uszkodzenia powierzchni blach.

5. Brud, który powstaje w czasie pracy montażystów oraz w okresie eksploatacji powinien być usunięty za pomocą normalnych środków myjących.

6. Miejsca cięć zaleca się zabezpieczyć lakierem bezbarwnym.

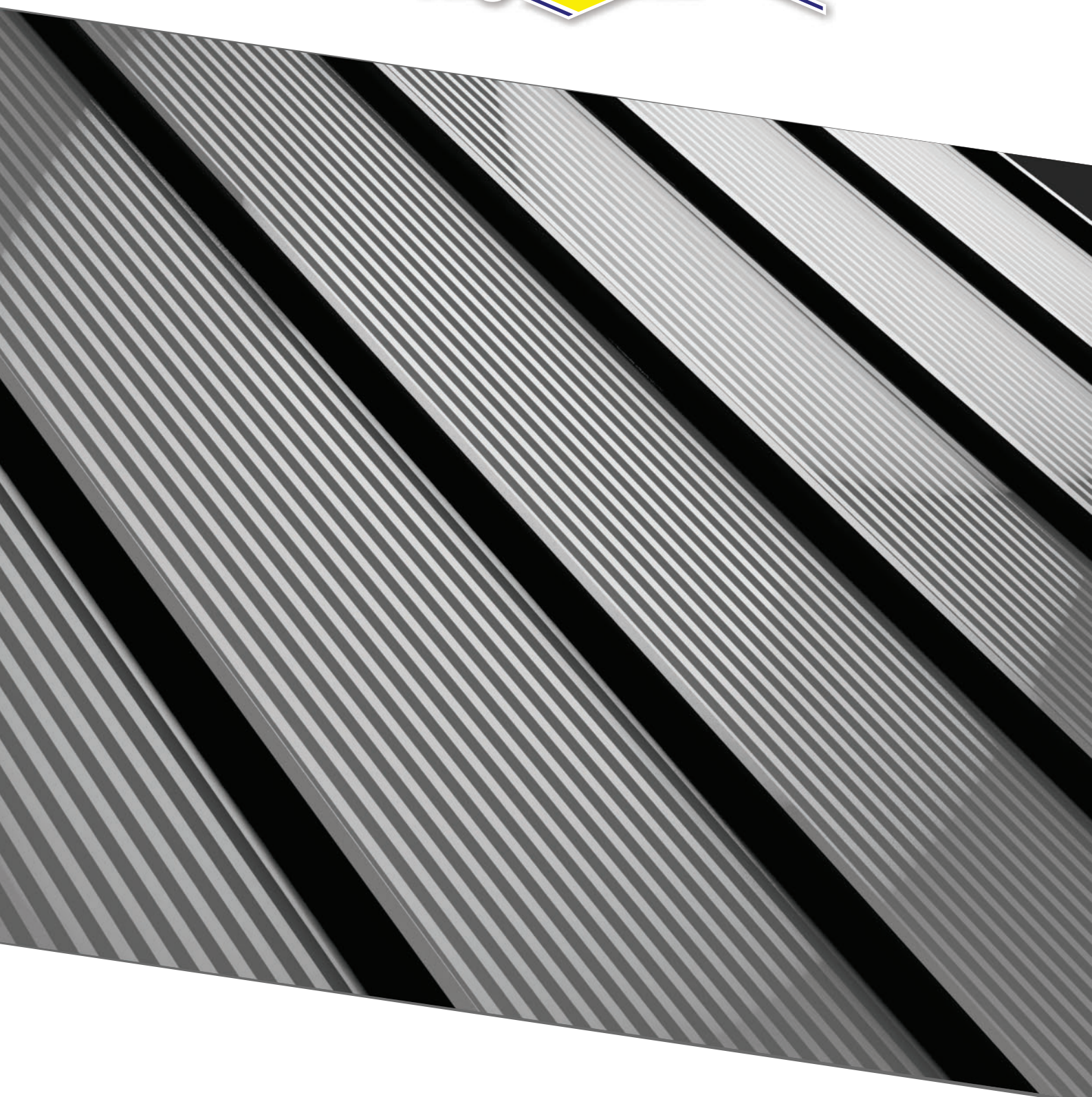

[www.pruszynski.com.pl](http://www.pruszynski.com.pl)

Sokołów, 05-806 Komorów, ul. Sokołowska 32B

 (48) 22 738 60 00  [pruszynski@pruszynski.com.pl](mailto:pruszynski@pruszynski.com.pl)