

N/AGARA

METALOWY SYSTEM RYNNOWY

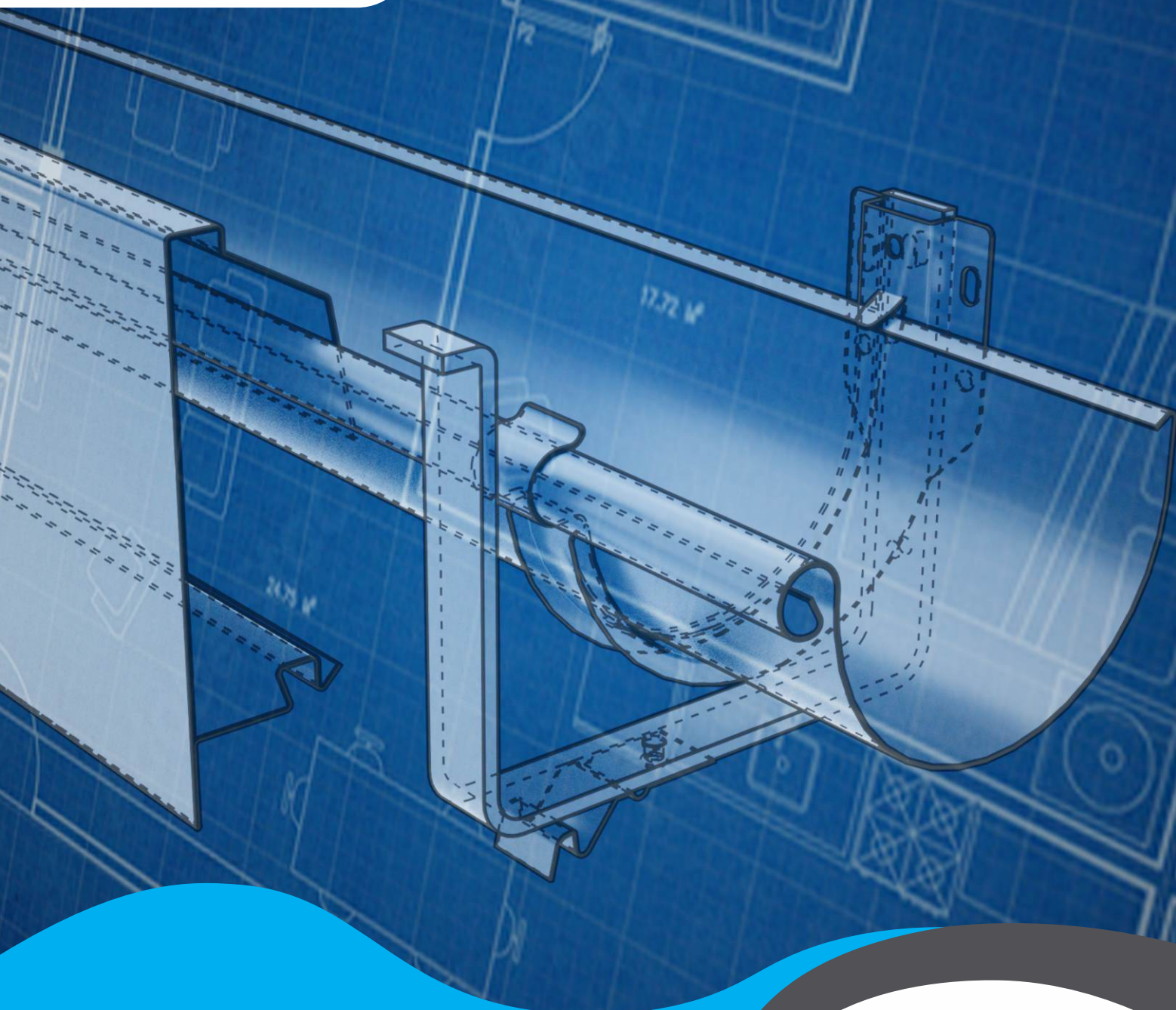

INSTRUKCJA MONTAŻU

RYNNY OKRĄGŁE Z MASKOWNICĄ

www.pruszynski.com.pl

**RYNNY
PRUSZYŃSKI**



Odbiór dachu i przygotowanie do montażu systemu rynnowego i pokrycia dachowego.



Montaż listwy startowej.



Zaczeplenie obudowy o listwę startową. Dolne zagłębienie umożliwia montaż podbitki na obróbce - patrz montaż podbitki na stronie 18.



Obudowa u góry mocowana za pomocą haftr do krokiew.

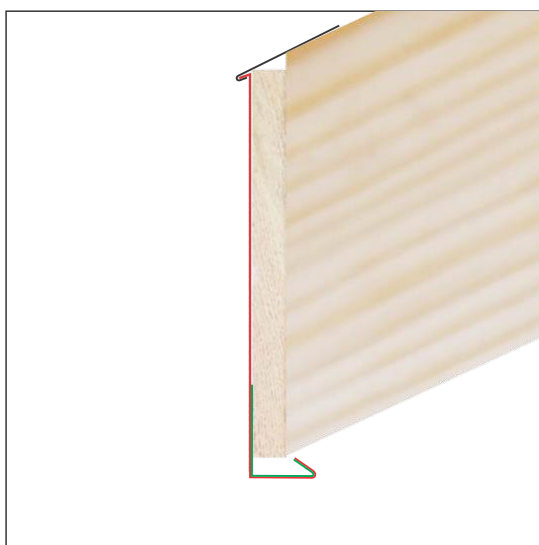

Przekrój poprzeczny po montażu pasa podrynnowego.

MONTAŻ NA UCHWYTACH DOCZOŁOWYCH

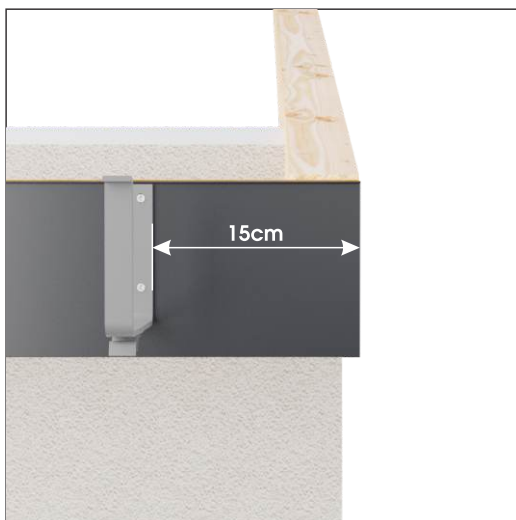

Pierwszy Uchwyt do maskownicy czołowej powinien znajdować się w odległości około 15cm od brzegu łąty.



Rozstaw uchwytów w miejscu montażu sztucera powinien wynosić minimum 30 cm.

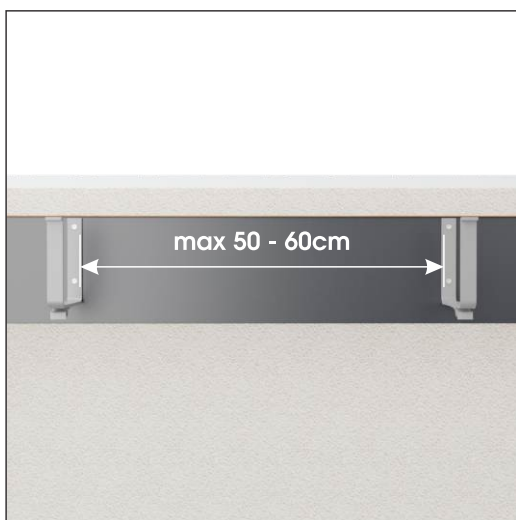

Pozostałe uchwyty mocujemy w odległości max 50-60cm od siebie.



Uchwyty do maskownicy czołowej montujemy na tej samej wysokości.

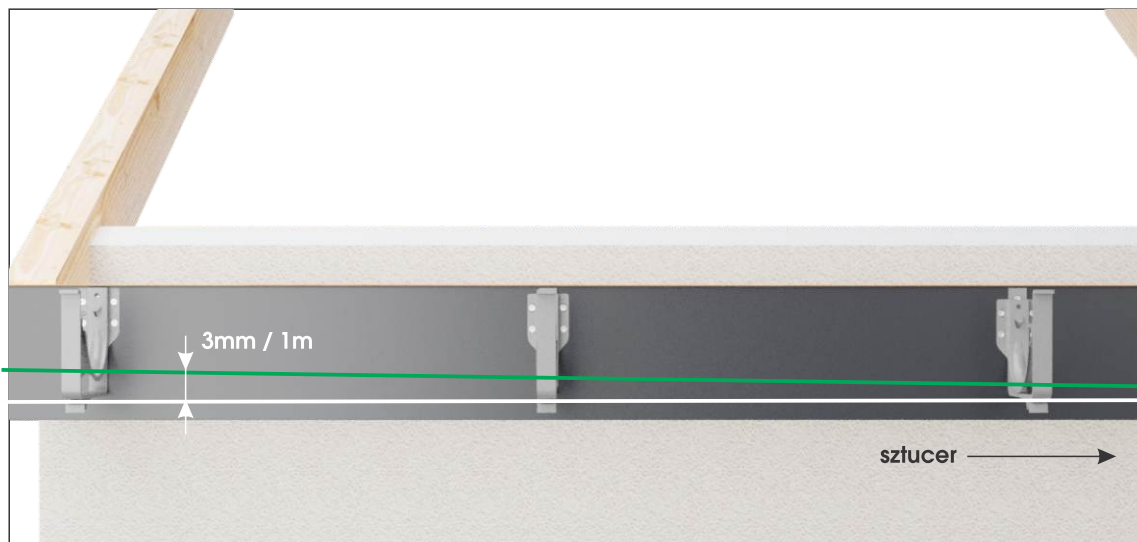

Na uchwytych mocujemy haki combi plus ze spadkiem. Zalecany spadek - 3mm na 1m.



Alternatywny sposób montażu haków - obok uchwytych do maskownicy doczołowej.

MONTAŻ RYNNY I SZTUCERA

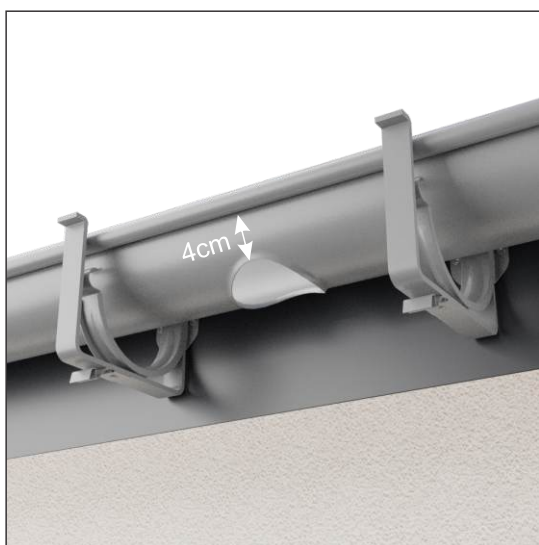

Przed wpięciem rynny w haki należy wyznaczyć i wyciąć otwór wylotowy oraz wykonać punkt zerwania wody.

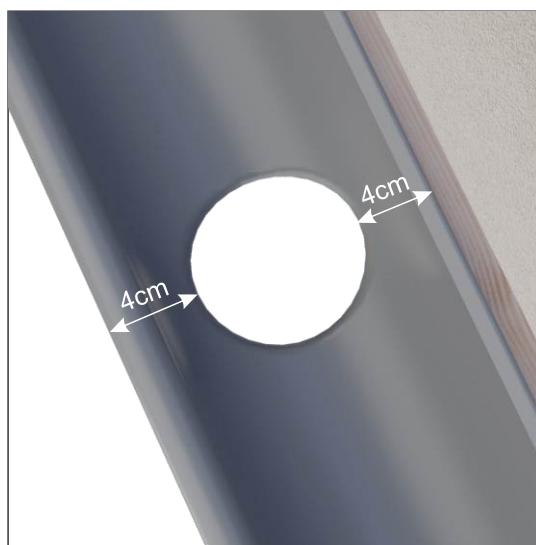

Otwór powinien być oddalony około 4cm od brzegów rynny.



Montaż orynnowania w hakach.



Rynna założona na haki.

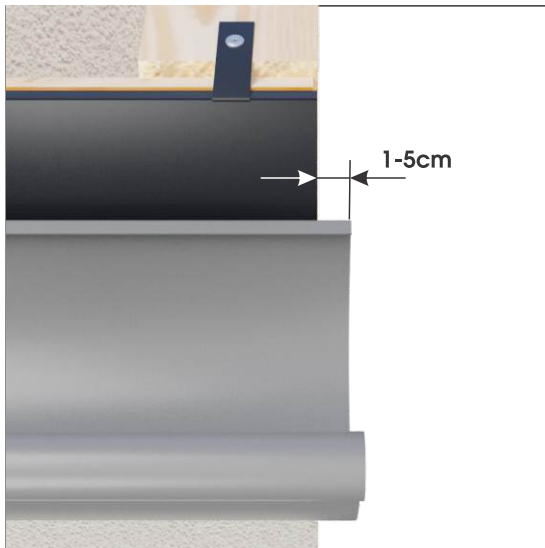

Rynna powinna być wysunięta poza linię dachu od 1 do 5 cm w zależności od rodzaju pokrycia.



Zakładanie sztucera.



Zagięcie blaszek montażowych sztucera.

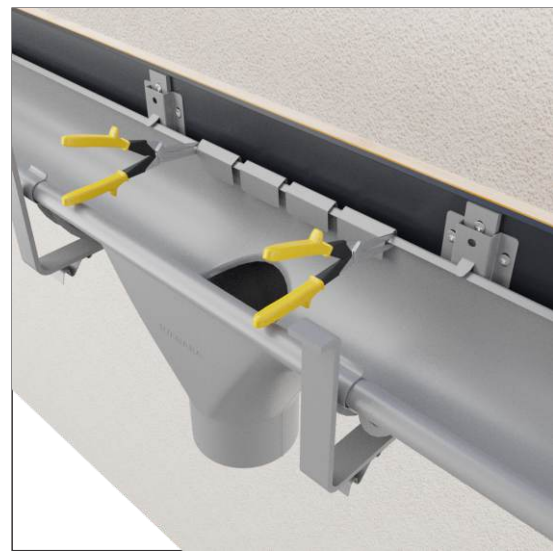

Nacięcie tylnego usztywnienia rynny za pomocą lewych/prawych nożyc - tworzenie punktów stałych sztucera, które zapobiegają jego przesuwaniu.

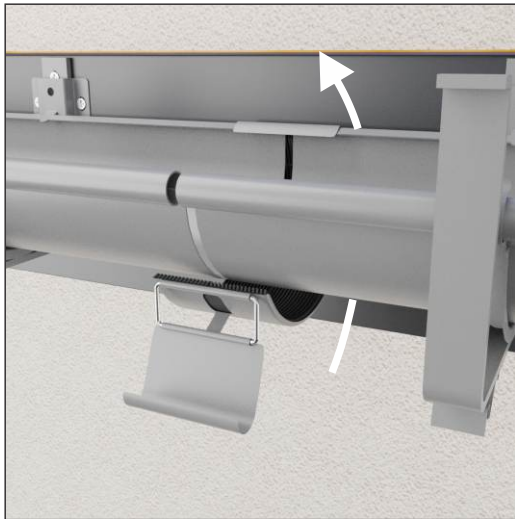

Zakładanie złączki rynny zaczynając od tyłu
Z zachowaniem dylatacji 5-10 mm.

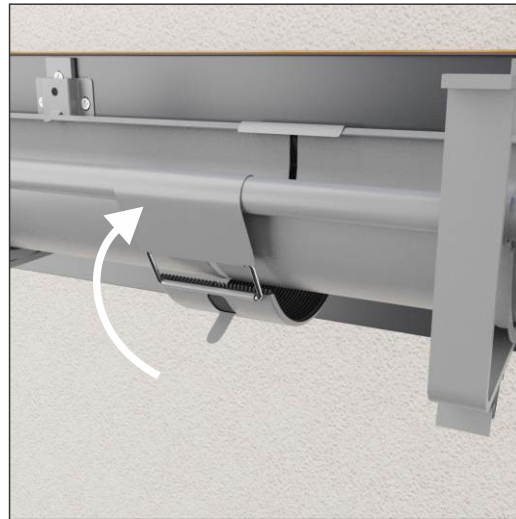

Przednią część złączki zakładamy na wulstę.

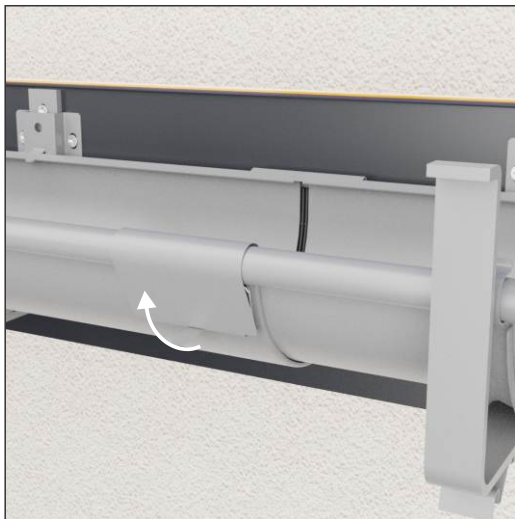

Dociągnięcie złączki do rynny.

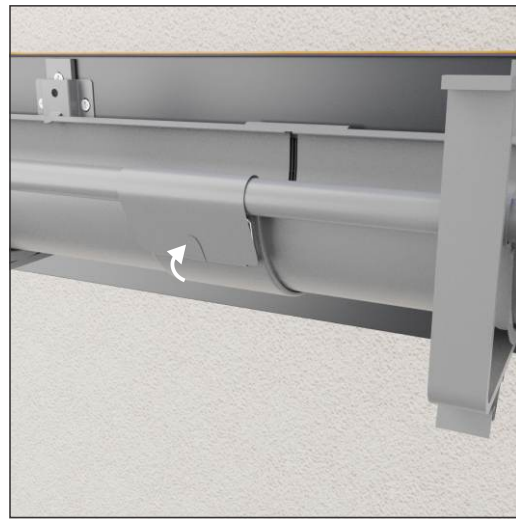

Dociąganie klipsu zabezpieczającego.

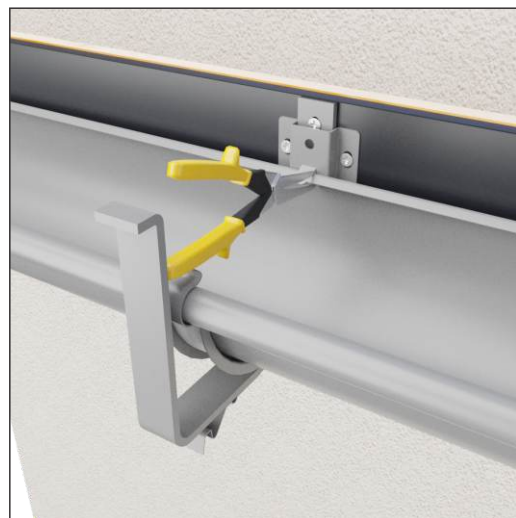
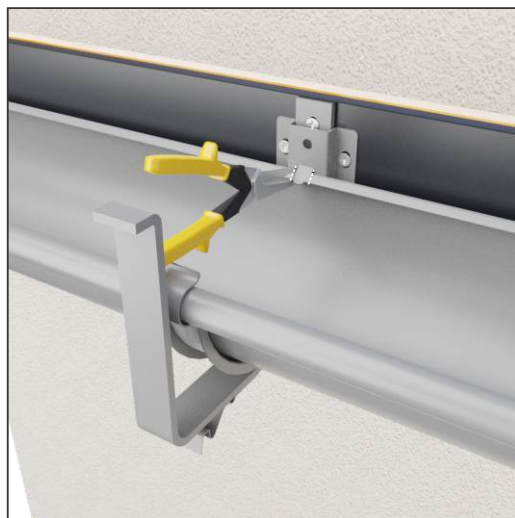

Tworzymy punkt stały dylatacji poprzez nacięcie tylnego usztywnienia rynny po obu stronach najbardziej środkowego haka używając lewych i prawych nożyc. Punkt stały środkowego haka powoduje skrócenie dylatacji o połowę.

ŁĄCZENIE RYNIEN (bez dylatacji)



Rynna od strony sztucera włożona w hak.

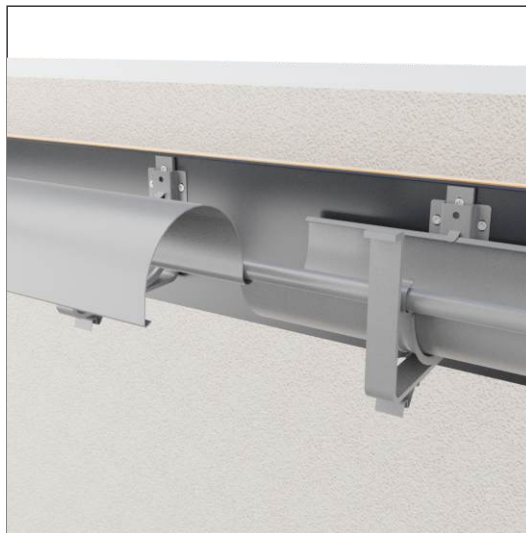

Kolejna rynna zaczepiona o wulstę poprzedniej.



Rynny łączone z zakładem.



Rynna włożona w rynnę.

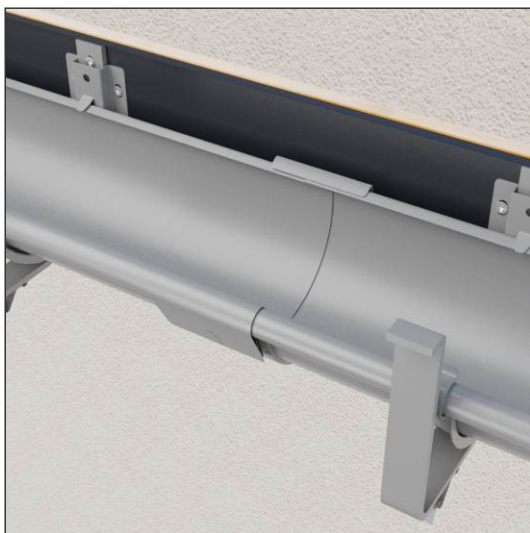

Złączka założona dodatkowo w miejscu łączenia.

ŁĄCZENIE NAROŻNIKÓW DO RYNNY (z dylatacją)

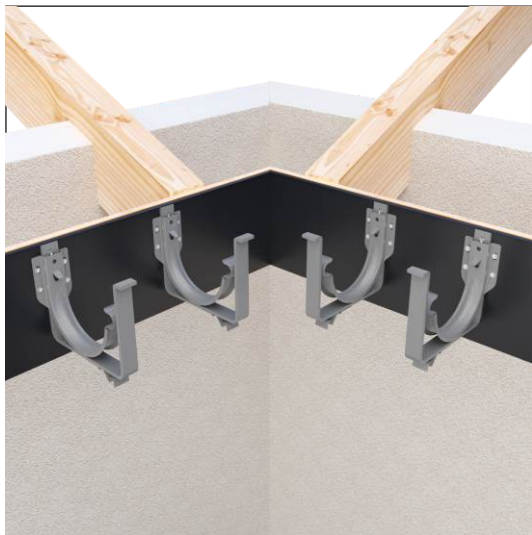

Haki zamocowane na okapie.



Rynny i narożnik zamontowane na hakach z zachowaniem 5-10 mm dylatacji.



Montaż złączek.

ŁĄCZENIE NAROŻNIKÓW DO RYNNY (bez dylatacji)

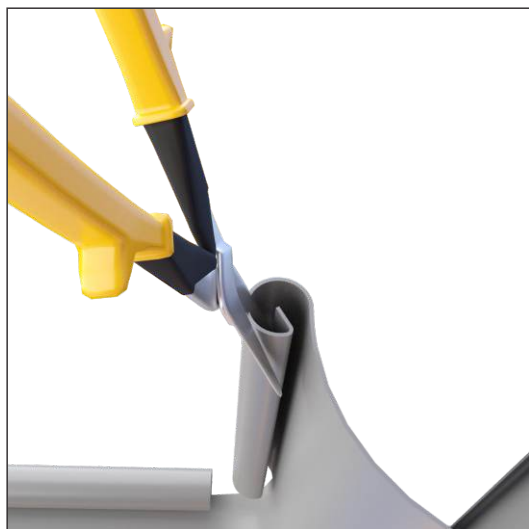
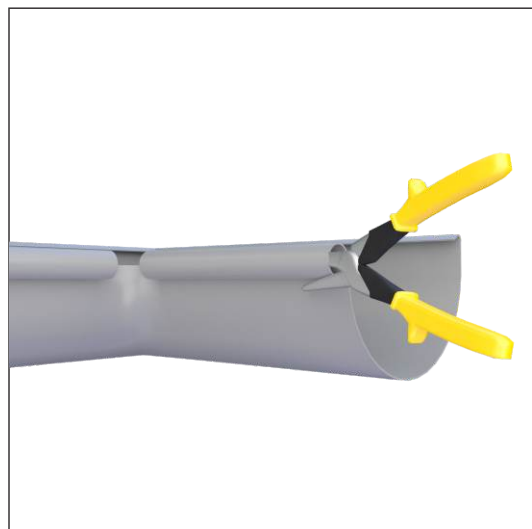

Obcinanie wulsty w narożniku.

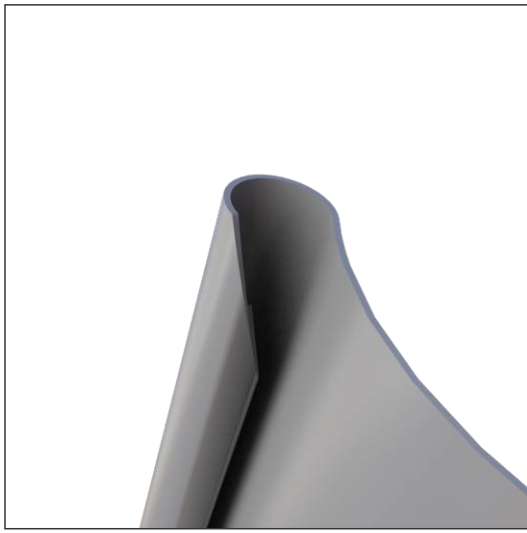

Obcięty narożnik.

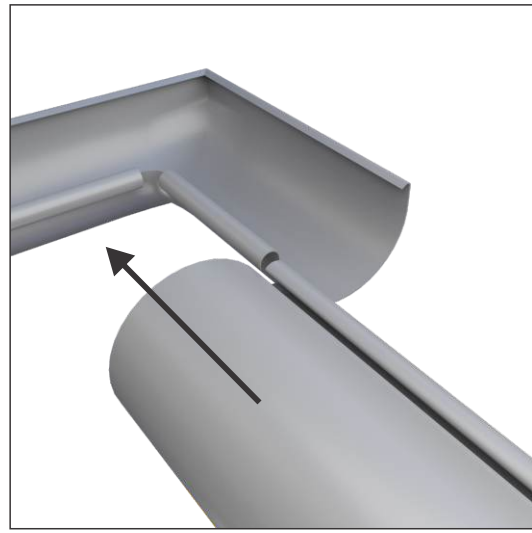

Wkładanie rynny w narożnik.

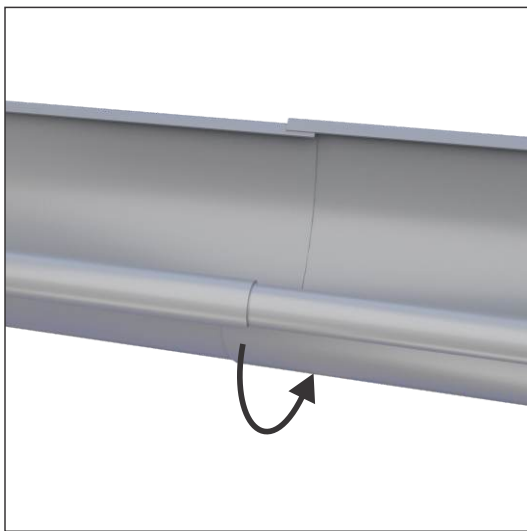

Przekręcanie rynny po włożeniu do narożnika.

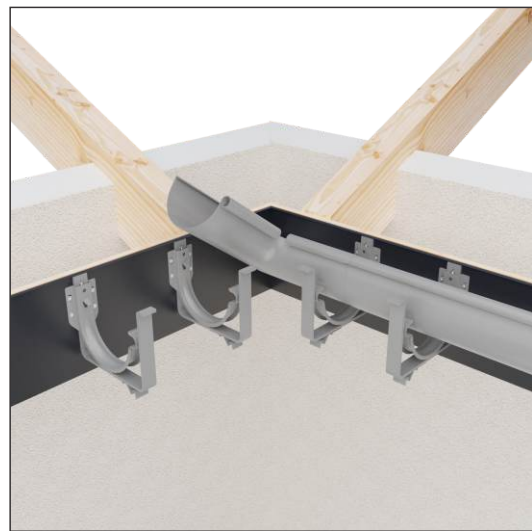

Rynna z narożnikiem układana na hakach po jednej stronie narożnika.



Rynna z narożnikiem założone na haki.

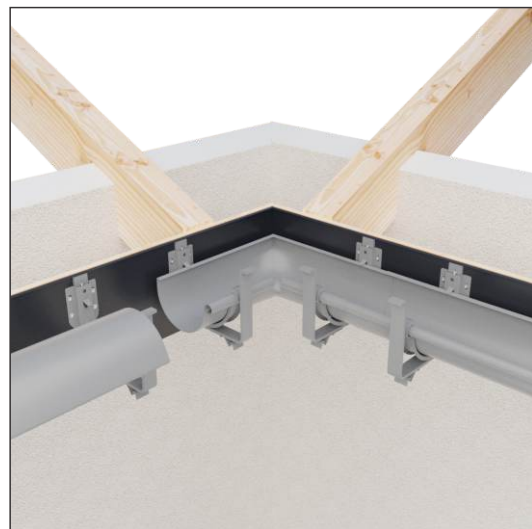

Zakładanie rynny z drugiej strony narożnika.

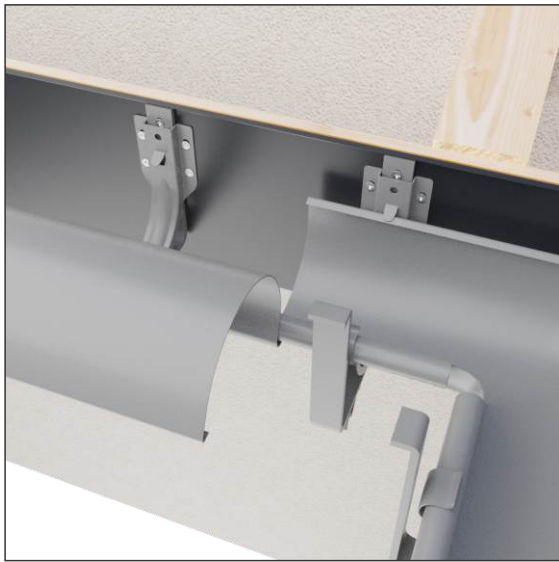

Zakładanie rynny z drugiej strony narożnika.

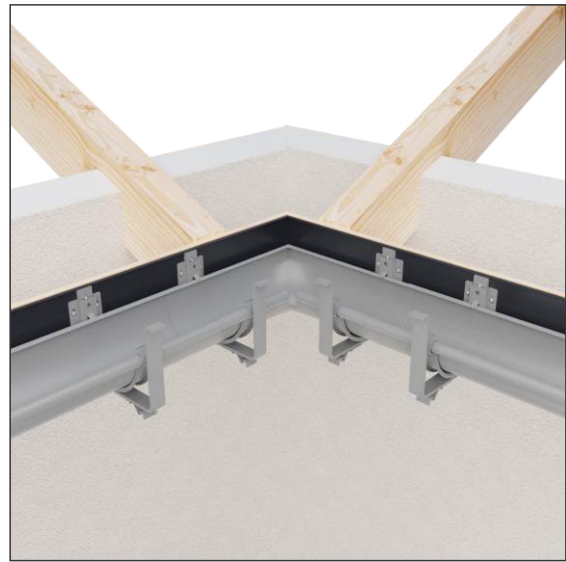

Rynny i narożnik założone na haki.



Montaż złączek rynnowych.

MONTAŻ RURY SPUSTOWEJ

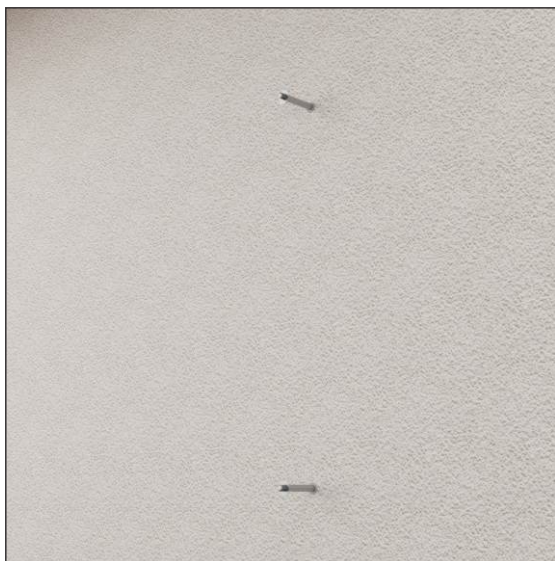

Kołki stosujemy przy budynkach ocieplanych styropianem. W ofercie posiadamy kołki do obejmy o długościach 100, 160, 200, 250 oraz 300 mm.



W przypadku budynków nieocieplanych, lub budynków o ścianach np. z płyt warstwowych można zastosować blaszki do obejmy mocowane bezpośrednio do elewacji.

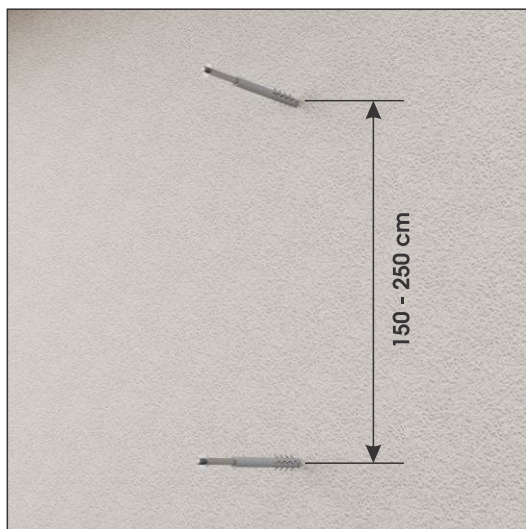

Kołki lub blaszki do montażu rury spustowej umieszczamy w odległości 150 do maksymalnie 250cm od siebie.

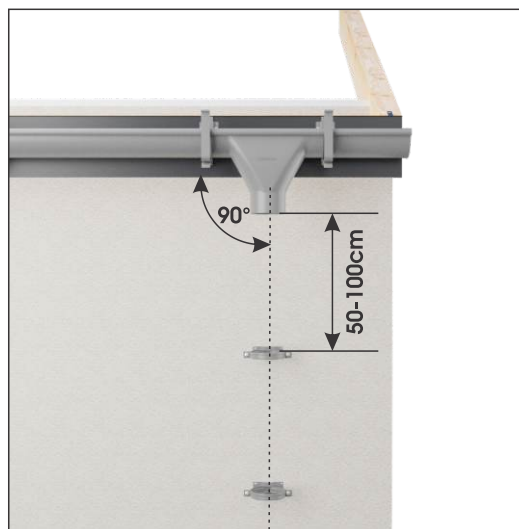

Błaszki powinny być umieszczone w jednej linii z wylewką sztucera i pod kątem 90° do okapu. Pierwsza obejma powinna znajdować się w odległości 50 do 100 cm od okapu.



Montaż rury spustowej w obejmach, łączenie rury spustowej za pomocą mufy.



Montaż kolanka 68° w rurze spustowej bez użycia mufki.



Montaż kolanek odbywa się na wcisk, bez wkrętów i kleju.



MONTAŻ DENKA PLUS **NOWOŚĆ!**



Obcięcie ucha denka od strony deski czołowej



Dla łatwiejszego montażu można zastosować pastę poślizgową do uszczelnień.



Montaż denka w rynnę.



Zamontowane denko.



Zamontowane denko.

MONTAŻ MASKOWNICY

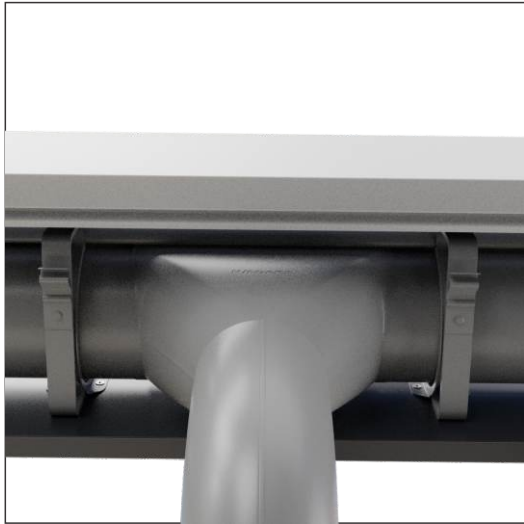

Wyznaczanie miejsca wycięcia maskownicy.



Maskownica powinna być montowana około 4,5cm od końca rynny. W przeciwnym razie nie zamontujemy zaślepek maskownicy. Montaż powinien odbywać się z naklejoną folią ochronną.

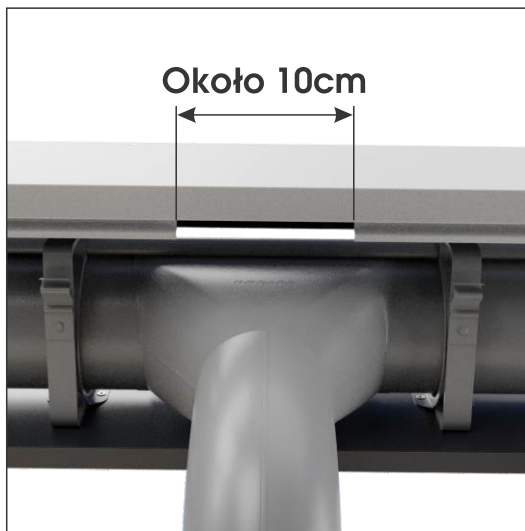

Wycięcie na spust szlucera powinno mieć około 10 cm szerokości.



Maskownicę podcinamy tylko do przetłoczenia jak na obrazku, a do cięcia używamy lewych/prawych nożyc do metalu.



Podjęcie maskownicy.



Maskownica założona na góry uchwytów.

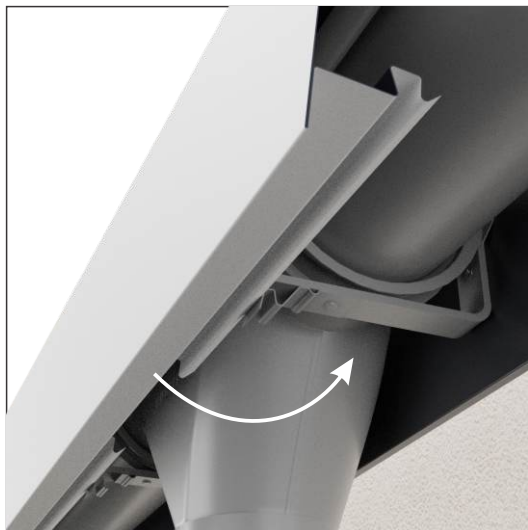

Wpisanie maskownicy w spinki uchwytów.



Maskownica prawidłowo wpięta w spinki.



Zrywanie folii ochronnej po zapięciu maskownicy w uchwyty.

ŁĄCZENIE MASKOWNICY

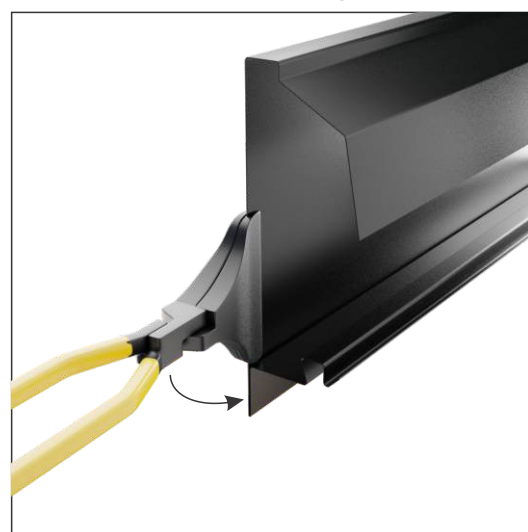

Końce maskownic w miejscu łączenia lekko podginamy za pomocą szczypiec.

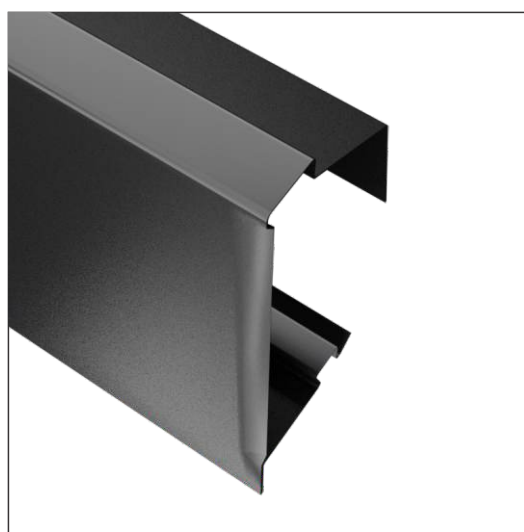

Podgięta końcówka maskownicy.



Łącznik zamontowany z zachowaniem 5-10 mm dylatacji. **Łączenie maskownicy nie powinno znajdować się w miejscu łączenia rynny.**



Łącznik wsuwany od dołu w maskownicę.



Łącznik założony na maskownicę.



Zagięcie łącznika.



Drugie zagięcie łącznika.

MONTAŻ ZAŚLEPKI MASKOWNICY

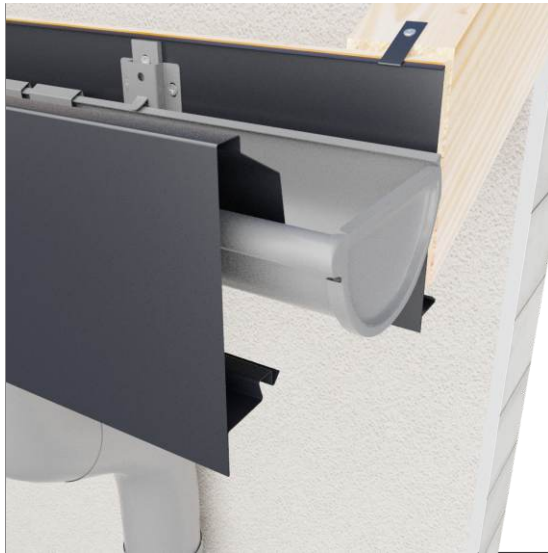

Rynna bez zaślepki.

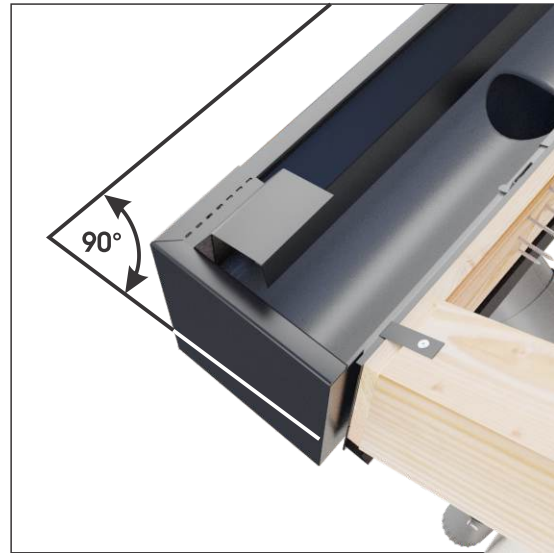

Zaślepka maskownicy założona na rynnę. Zaślepkę mocujemy pod kątem 90 stopni do maskownicy.



Zagięcie zaślepki za wulstę.

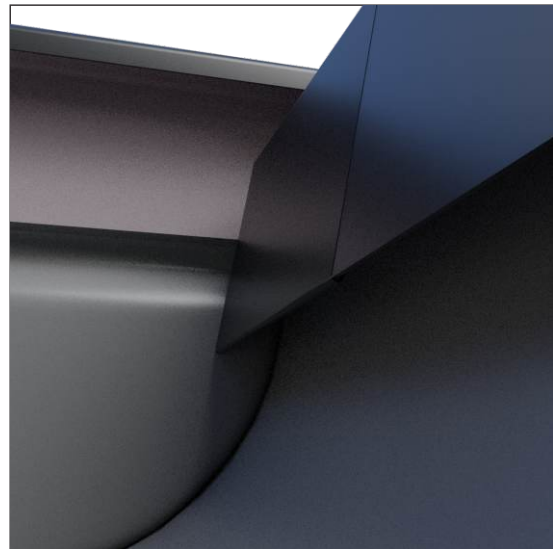

Zagięcie zaślepki za wulstę.

MONTAŻ NAROŻNIKA MASKOWNICY

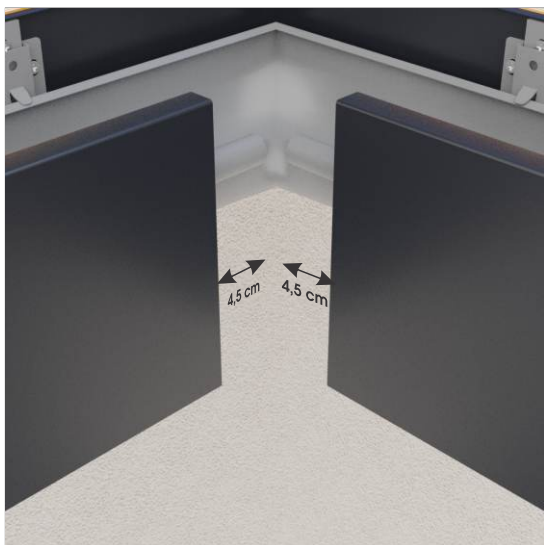

Maskownice kończące się 4,5 cm od narożnika.

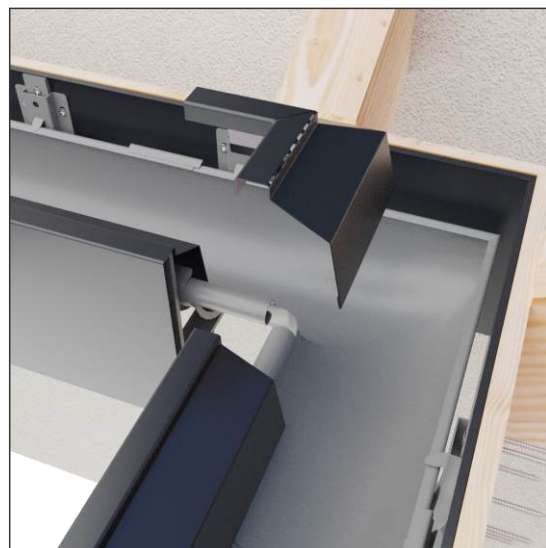

Pierwszy element maskownicy narożnika wewnętrznego.



Pierwszy element maskownicy narożnika wewnętrznego zagięty na maskownicę.

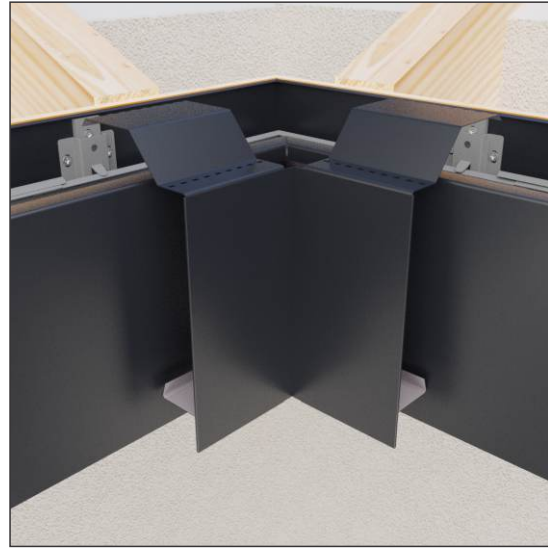

Drugi element maskownicy narożnika wewnętrznego.

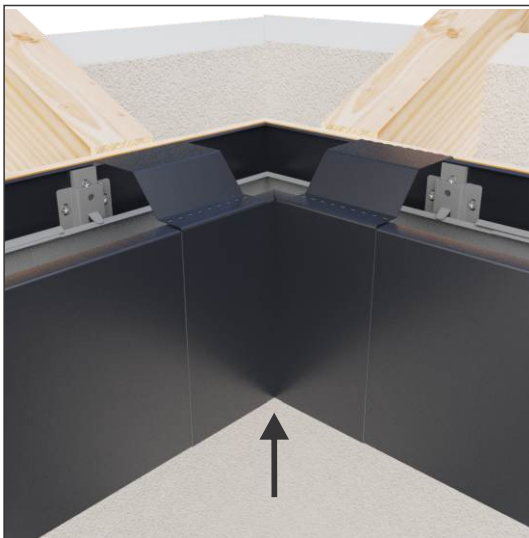

Drugi element maskownicy narożnika wewnętrznego wsunięty od dołu w maskownicę.



Drugi element maskownicy narożnika wewnętrznego pozaginany na maskownicę.

MONTAŻ OKAPU



Montaż obróbki okapu.



Przyklejenie taśmy dwustronnej do obróbki.

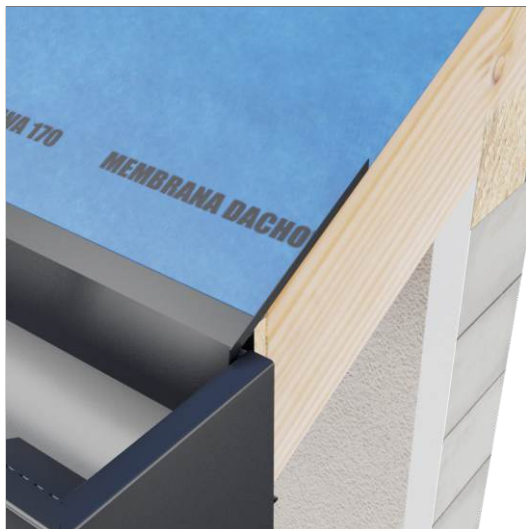

Montaż membrany dachowej na krokwiach. Przyklejenie membrany do obróbki.



Montaż podkonstrukcji według instrukcji montażu pokrycia dachowego. Zalecane wymiary łąt i kontrłąt - 40 x 60 mm.



Montaż siatki wentylacyjnej.

MONTAŻ PODBITKI



Prawidłowo zamontowana rynna.



Montaż stelaża do mocowania podbitki.



Montaż listwy J do drewnianej łąty. Zalecamy montaż na zszywki do blachodachówki.

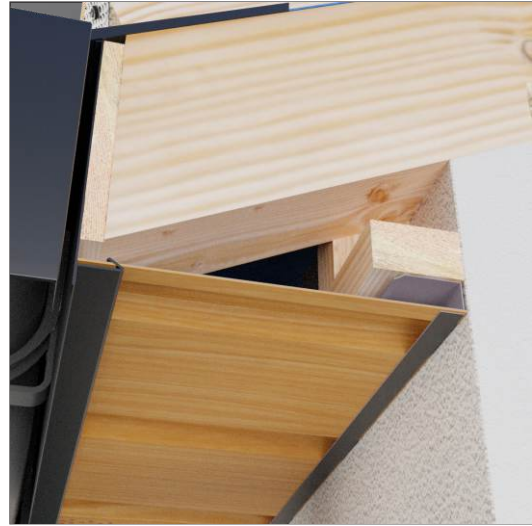

Podbitka zamontowana na obróbkach.



N/AGARA
METALOWY SYSTEM RYNNOWY

**ZAKŁAD PRODUKCYJNY
SYSTEM PRUSZYŃSKI Sp. z o.o.**

26-340 Drzewica
ul. Przemysłowa 10
tel. 48/383-04-01, 48/675-03-44
fax. 48/383-31-13
e-mail: system@pruszynski.com.pl

WARSZAWA

PRUSZYŃSKI Sp. z o.o.

05-806 Komorów
ul. Sokołowska 32B
tel./fax. 22/738-60-00
email: pruszynski@pruszynski.com.pl

PRUSZYŃSKI Sp. z o.o.

05-816 Michałowice
Al. Jerozolimskie 268
tel. 22/753-25-00, fax 22/753-25-01
e-mail: detal@pruszynski.com.pl

BIALYSTOK

PRUSZYŃSKI Sp. z o.o.

16-070 Choroszcz
ul. Warszawska 44
tel. 85/719-30-03
e-mail: bialystok@pruszynski.com.pl

BYDGOSZCZ

PRUSZYŃSKI Sp. z o.o.

86-031 Osielesko
ul. Szosa Gdańska 74
tel. 52/381-38-25
e-mail: bydgoszcz@pruszynski.com.pl

GDAŃSK

PRUSZYŃSKI Sp. z o.o.

80-174 Gdańsk
ul. Lubowidzka 34
tel. 58/303-90-40
e-mail: gdansk@pruszynski.com.pl

KATOWICE

PRUSZYŃSKI Sp. z o.o.

44-100 Gliwice
ul. Bojkowska 37
tel. 32/342 13 95
fax. 32/342 13 96
e-mail: katowice@pruszynski.com.pl

KIELCE

PRUSZYŃSKI Sp. z o.o.

25-655 Kielce
ul. Łódzka 268
tel. 41/346-15-10
e-mail: kielce@pruszynski.com.pl

KRAKÓW

PRUSZYŃSKI Sp. z o.o.

32-086 Węgrzce
ul. Warszawska 11
tel. 12/285-72-30
e-mail: krakow@pruszynski.com.pl

KUTNO

FLORIAN CENTRUM Sp. z o.o.

99-300 Kutno
ul. Metalowa 11A
tel. 24/355-14-63 do 65
e-mail: florian@floriancentrum.com.pl

LUBLIN

PRUSZYŃSKI Sp. z o.o.

20-207 Lublin
ul. Turystyczna 13a
tel. 81/745-15-90
e-mail: lublin@pruszynski.com.pl

ŁÓDŹ

PRUSZYŃSKI-KALUŻNY Sp. z o.o.

95-030 Rzgów
ul. Rudzka 43
tel. 42/227-80-70
e-mail: lodz@pruszynski.com.pl

POZNAŃ

PRUSZYŃSKI Spółka Jawna

62-021 Paczkowo
ul. Wiosenna 18
tel. 61/815-75-00
e-mail: poznan@pruszynski.com.pl

RZESZÓW

PRUSZYŃSKI Sp. z o.o.

36-002 Jasionka 928
tel. 17/772-97-16
e-mail: rzeszow@pruszynski.com.pl

STARACHOWICE

PRUSZYŃSKI Sp. z o.o.

27-200 Starachowice
ul. 1 Maja 10
tel. 41/275-54-36
e-mail: starachowice@pruszynski.com.pl

SZCZECIN

PRUSZYŃSKI-NOWICKI Sp. z o.o.

73-108 Kobylanka
Motaniec 2K
tel. 91/561-04-25
e-mail: szczecin@pruszynski.com.pl

TYMBARK

FLORIAN CENTRUM Sp. z o.o.

34-650 Tymbark 570
kom. 509 706 809
tel. 18/334 75 10
fax 18/334 75 20
e-mail: florian@floriancentrum.com.pl

WROCŁAW

PRUSZYŃSKI Sp. z o.o.

55-040 Domasław
ul. Wrocławska 60
tel. 696-418-746
e-mail: wroclaw@pruszynski.com.pl

